

НАЦІОНАЛЬНА АКАДЕМІЯ НАУК УКРАЇНИ
Науково-навчальний центр прикладної інформатики

ІНСТИТУТ ІННОВАЦІЙНОЇ ОСВІТИ

СУСПІЛЬСТВО, ЕКОНОМІКА, ПРАВО: ТЕОРІЯ, МЕТОДОЛОГІЯ, КОНЦЕПЦІЇ РОЗВИТКУ

МАТЕРІАЛИ
II Міжнародної науково-практичної конференції

*07–08 лютого 2020 р.
м. Київ*

Київ
Інститут інноваційної освіти
2020

УДК 3 (Укр)
ББК 60. 65. 67. 74
С89

До збірника увійшли матеріали наукових робіт (тези доповідей, статті), надані згідно з вимогами, що були заявлені на конференцію.

*Роботи друкуються в авторській редакції, мовою оригіналу.
Автори беруть на себе всю відповідальність за зміст поданих матеріалів.
Претензії до організаторів заходу не приймаються.
При передруку матеріалів посилання обов'язкове.*

Відповідає п. 12 Порядку присудження наукових ступенів Затвердженого Постановою Кабінету Міністрів України від 24 липня 2013 р. № 567.

С89 **Суспільство, економіка, право: теорія, методологія, концепції розвитку**
: Матеріали II Міжнародної науково-практичної конференції (м. Київ, 07–08 лютого 2020 р.) / ГО «Інститут інноваційної освіти»; Науково-навчальний центр прикладної інформатики НАН України. – 2-е вид., випр. і доп. – Київ : ГО «Інститут інноваційної освіти», 2020. – 134 с.

Матеріали конференції рекомендуються освітянам, науковцям, викладачам, здобувачам вищої освіти, аспірантам, докторантам, студентам вищих навчальних закладів тощо.

Відповідальний редактор: С.К. Бурма
Коректор: П.А. Немкова

Матеріали видано в авторській редакції.

УДК 3 (Укр)

© Усі права авторів застережені, 2020
© Інститут інноваційної освіти, 2020
© Друк ФОП Москвін А.А., 2020

Підписано до друку 21.02.2020. Формат 60x84/16.

Віддруковано з готового оригінал-макету.

Папір офсетний. Друк цифровий. Гарнітура Literaturnaya. Ум. друк. арк. 7,67. 2-е вид., випр. і доп.

Зам. № 2102/20-3. Тираж 100 прим. Ціна договірна. Виходить змішаними мовами: укр., англ., пол. рос.

Виготівник. ФОП Москвін А.А. Поліграфічний центр «Сору Art».

69095, Запоріжжя, пр. Леніна, 109. Тел.: +38 (061) 708-08-80.

Інститут інноваційної освіти: e-mail: novaosvita@gmail.com; сайт: www.novaosvita.com

Видання здійснене за експертної підтримки

Науково-навчального центру прикладної інформатики НАН України

03680, Київ-187, просп. Академіка Глушкова, 40.

ЕКОНОМІЧНІ НАУКИ ТА МЕНЕДЖМЕНТ

Н.Й. Басюркіна,

доктор економічних наук, доцент, завідувач кафедри управління бізнесом
Одеської національної академії харчових технологій

Н.В. Турленко,

кандидат економічних наук,
докторант Одеської національної академії харчових технологій

ІНВЕСТИЦІЙНІ ІНСТРУМЕНТИ РЕГІОНАЛЬНИХ СТРУКТУРНИХ ТРАНСФОРМАЦІЙ В АГРОБІЗНЕСІ

З метою активізації процесів залучення інвестицій та їх ефективного використання у регіональному господарстві розробляються та реалізуються державні регіональні програми по пріоритетних напрямках соціально-економічного розвитку регіону. Зміст інвестиційної політики кожного регіону, її цілі, завдання, пріоритети та заходи зумовлюються специфікою регіону й формуються під впливом факторів зовнішнього та внутрішнього середовищ.

Вважаємо, що у першу чергу необхідно формувати регіональну інвестиційну стратегію, спрямовану на підвищення інвестиційної привабливості регіону з оглядом на його господарську спеціалізацію. Стратегія повинна встановити пріоритети соціально-економічного розвитку регіону, що має стати базисом для розробки інвестиційної програми. Інвестиційна програма повинна визначити потреби господарства регіону у капіталовкладеннях та містити комплекс заходів щодо активізації інвестиційної діяльності в регіоні. Інвестиційна політика Одеської області формується під впливом множини факторів зовнішнього й внутрішнього середовища, що розкривають напрямки спеціалізації господарства регіону.

На нашу думку, стратегічне завдання, що постає перед інвестиційною політикою регіону, полягає у створенні механізму залучення, розподілу й використання інвестицій для оптимізації та підтримання цих оптимальних пропорцій розвитку регіонального агробізнесу.

Найбільш важливими елементами стратегії підвищення інвестиційної привабливості агробізнесу регіону є цілеспрямована зміна факторів, що

визначальним чином впливають на рівень інвестиційної привабливості [1].

Ще однією умовою підвищення інвестиційної привабливості регіонального агробізнесу є нарощування й якісне удосконалення його кадрового потенціалу.

Якісне удосконалення матеріально-технічної бази суб'єктів господарювання в галузях агробізнесу повинне стати державним пріоритетом та увійти у стратегічні програмні документи. Цей вектор вимагає вирішення таких завдань:

- впровадження сучасних сільськогосподарських технологій, високопродуктивних комплексів технічних засобів аграрного виробництва;
- підтримка інвестиційного процесу у агросфері та інвестиційної діяльності переробних підприємств й організацій;
- впровадження й використання сучасних енергоефективних технологій й техніки, альтернативних джерел енергії, підвищення рівня енергетичної автономності товаровиробників;
- розвиток інвестиційної та виробничої інфраструктури агробізнесу.

Для аграрних виробників всіх форм власності та господарювання необхідно запроваджувати заходи щодо субсидування компенсації частини вартості високоефективних сільськогосподарських виробничих комплексів, машин й обладнання для впровадження новітніх аграрних технологій, для переробки сільськогосподарської сировини [2, 3].

Надмірний рівень податкового навантаження, постійний дефіцит багатьох місцевих бюджетів, висока вартість енергоносіїв, незадовільний фінансово-економічний стан переважної частини аграрних виробників, висока інфляція й спад аграрного виробництва негативним чином впливають на рівень інвестиційної привабливості регіональної агросфери.

Вказані критерії формують фінансово-економічні чинники інвестиційної привабливості регіонального агробізнесу. Для покращення фінансового чинника слід здійснювати реструктуризацію кредиторської заборгованості аграрних товаровиробників та збільшити їх відповідальність за забезпечення ефективності сільськогосподарського виробництва. Держава має підтримувати, насамперед, аграрні підприємства, які здатні отримати найбільшу віддачу від інвестицій. Звісно ж, надання державної підтримки на рівні агробізнесу регіону має відповідати законодавчим нормам України.

Стабілізація виробництва вимагає здійснення страхування окремих видів ресурсів із використанням державної підтримки. Особливу увагу тут слід приділити формуванню дієвої системи із перестраховання частини ризиків й окремим обліком страхових операцій із державною підтримкою. Водночас нормативи, правила й інструменти страхування аграрної продукції сьогодні є недосконалими, що зумовлює неефективне використання цього чинника.

Створення нових виробничих об'єктів агробізнесу та відновлення існуючих (реконструкція та технічне переозброєння) і рамках державних та регіональних цільових програм, слід реалізовувати із залученням коштів державного та місцевих бюджетів. Надходження додаткових інвестицій у агросферу, із огляду на специфіку різних інших форм аграрного бізнесу, має бути одним з пріоритетних напрямків фінансово-кредитної політики держави.

Росту ефективності державної агропродовольчої політики сприятиме формування дорадчих органів – асоціацій аграрних виробників, що зможуть брати участь у розробці, експертизі й втіленні регуляторних заходів у галузі. Для аграрних виробників доцільно зберегти єдиний податок та нульовий рівень ставки прибуткового податку. Законодавчо-нормативна база банкрутства повинна бути переглянута з метою забезпечення збереження виробничого потенціалу аграрних підприємств й спрощення процедур залучення зовнішніх інвестицій, а також захисту прав власників й користувачів сільгоспугідь, а також сільського населення, задіяного у аграрному виробництві.

Формування на регіональному й місцевому рівнях системи інвестиційного кредитування з низьким рівнем відсоткового навантаження й захистом від інфляційного ризику дасть змогу залучити додаткові інвестиції. Пожвавлення інвестиційних процесів також можливе й шляхом використання механізму двохланкового страхування зовнішніх інвестицій (іноземних та з інших регіонів).

Список використаних джерел

1. Батюк Л.А., Кравченко О.М. Соціально-економічні ризики сучасних глобалізаційних процесів. *Актуальні проблеми інноваційної економіки*. – 2016. – № 1. – С. 65–68.
2. Ruslan Mudrak, Iryna Nyzhnyk, Volodymyr Lagodiienko, Nataliia Lagodiienko Impact of Seasonal Production on the Dynamics of Prices for Meat and Dairy Products in Ukraine. *TEM Journal*. Volume 8, Issue 4, Pages 1159-1168, DOI: 10.18421/TEM84-08, November 2019.
3. Ужва А. М. Механізми інвестиційного забезпечення функціонування аграрного бізнесу: регіональний вимір. *Причорноморські економічні студії*. 2016. Випуск 6. С. 133–137.

І.О. Корчук,
здобувач вищої освіти ступеня бакалавра
Луцького національного технічного університету
науковий керівник: **Н.С. Куцай,**
кандидат економічних наук, доцент кафедри менеджменту
Луцького національного технічного університету

ТЕОРЕТИЧНІ ОСНОВИ ДОСЛІДЖЕННЯ КОРПОРАТИВНОГО УПРАВЛІННЯ ПІДПРИЄМСТВ АПК

Управління агропромисловим комплексом має свої особливості, які повинні враховуватися при вирішенні господарських, організаційних та економічних проблем, що особливо значимо на рівні конкретного підприємства в сучасних умовах.

Проведені реформи урядом України, спрямовані в тому числі на зміни у відносинах власності, вимагають створення адекватного організаційно-економічного механізму управління корпоративними підприємствами з урахуванням сучасних тенденцій концентрації, кооперації та спеціалізації агропромислового комплексу, що сприятиме швидкому впровадженню результатів науково-технічного прогресу і, в кінцевому підсумку створить умови для підвищення економічної ефективності діяльності, якості і конкурентоспроможності продукції агропромислового комплексу. Значення управління в інтегрованих підприємствах для довгострокової перспективи розвитку різко зросла в останні десятиліття за рахунок прискорення змін у навколишньому середовищі, появи нових запитів споживачів і зміни їх позицій, а також ряду інших факторів, що призводять до необхідності вдосконалення корпоративного управління підприємств АПК.

Дослідження з корпоративного управління відображають еволюцію великих інтегрованих структур. У 1967 р виходить книга А. Берлі і Г. Мінза «Сучасна корпорація і приватна власність», де відокремлення власників від управлінців призвело до появи нового соціального прошарку професійних менеджерів і розвитку фондового ринку [1].

Одним з перших хто сформулював визначення корпоративного управління є А. Кедбері: «Корпоративне управління – це система керівництва і контролю за діяльністю компаній» [2]. Корпоративне управління визначається як набір механізмів, в рамках яких функціонує компанія, коли у власників підприємства відчужують функцію управління підприємством. В більш пізніх своїх роботах Кедбері відзначає головне призначення корпоративного управління є «підтримання балансу між економічними і соціальними, особистісними суспільними цілями» [2]. Тобто інтереси суспільства, держави, компаній та їх власників повинні бути

максимально взаємопов'язані, але самі механізми, через які і буде налагоджена дана взаємозв'язок, не розкриваються.

У той же час, Храброва І. А. визначає корпоративне управління, як управління організаційно-правовим оформленням, оптимізацією організаційної структури, побудовою внутрішньо- і міжфірмових відносин компанії відповідно до прийнятих цілями [3, с. 78].

На наш погляд, корпоративне управління – це система спрямованого впливу на виробництво з метою організації функціонування підприємства в умовах конкуренції, ефективного господарювання, що включає в себе управлінські взаємини між взаємодіючими суб'єктами з приводу гармонізації їх інтересів, забезпечення синергії зовнішнього і внутрішнього середовища в досягненні поставленої мети, яка накладає особливі умови для формування організаційної структури, культури, форм і методів управління.

Необхідно відмітити, що до теперішнього часу світовою практикою розроблений ряд підходів до організації управління корпоративними підприємствами (табл. 1).

Аналізуючи підходи до управління підприємствами, вважаємо, що найбільш прийнятною точкою зору на ступінь застосування цих підходів в корпоративному управлінні агропромисловими підприємствами можна вважати комбінований, при якому застосовуються найбільш значущі умови його реалізації. В даний час, на основі досвіду функціонування підприємств в різних національних економіках можна виділити той елемент, який дозволяє враховувати фактори, які визначають найбільш ефективну поведінку на ринку.

Таблиця 1. Систематизація сучасних науково-методичних підходів до організації управління корпоративними підприємствами

Автор	Сутність визначення
1. Формальний	
І. Ансофф	Права і обов'язки кожного працівника регламентовані, при цьому зростає строгість системи управління, її малорухливість, практично виключається необхідна маневреність, оперативність і ініціатива в управлінні.
2. Довільний	
А. Томпсон	Усуває таку строгість, але при цьому питання виробничого і організаційного призначення не завжди в достатній мірі контролюються.
3. Системний	
Ч. Барнард	Розглядає організацію як цілісну систему різних видів діяльності і елементів, що знаходяться в суперечливій єдності і у взаємозв'язку з зовнішнім середовищем, передбачає облік-впливу всіх факторів, які впливають на неї, і акцентує увагу на взаємозв'язках між її елементами.

4. Інтуїтивний	
Карл Постап Юнг	Всі управлінські рішення і їх оцінка проводяться на основі інтуїції керівників.
5. Процесний	
А. Файоль, Л. Урвік	Управління підприємством розглядається не як самостійні, ізольовані, а як неперервні взаємопов'язані дії, які послідовно реалізують функції управління.
6. Функціональний	
Г. Емерсон	Організація розглядається як щось що складається з самостійних, ізольованих один від одного елементів. Діяльність цих елементів підпорядковується загальним закономірностям, виявленням яких повинні займатися менеджери. При цьому ігнорується реальна єдність внутрішніх організаційних процесів і необхідність комплексного управління ними.
7. Маркетинговий	
Ф. Коттлер	Вся виробнича і управлінська діяльність підприємства стає орієнтованою на споживача і задоволення його потреб. Нормативи конкурентоспроможності підприємства, а також методи і інструменти її досягнення, розробляються виходячи з головної мети задоволення потреби споживачів.

У практиці існує безліч принципів, на основі реалізації яких досягається досить висока якість управління в сучасних підприємствах різного типу, виду, рівня управління, в тому числі і в корпоративних підприємствах. Це принцип перспективності, узгодженості, економічності, безперервності, простоти, прозорості, пріоритетності, паралельності, оптимальності, оперативності, комплексності, науковості, ієрархічності, орієнтації на споживача, комфортності, прогресивності, спеціалізації, автономності [4, с. 98].

На основі запропонованих принципів можливе формування ефективної-ного механізму управління корпоративними підприємствами і взаємодії його елементів, а ефективність застосування тих чи інших принципів базується на балансі відповідальності різних рівнів управління, і якщо з яких-небудь причин він порушений, то це неминуче відбивається на рентабельності як окремих сільськогосподарських підприємств, так і всього вітчизняного промислового ринку. З цих позицій можна стверджувати, що існує цілий комплекс факторів, що характеризують і підвищують ефективність корпоративного управління агропромисловими підприємствами. Фактори ефективного корпоративного управління представлені на рисунку 1.



Рис. 1. Фактори ефективного корпоративного управління

З даного рисунка видно, що на результати діяльності корпоративного формування претендують багато, а інтереси зацікавлених сторін вельми суперечливі. Тому вважаємо, що основне завдання корпоративного управління – створення умов для балансу всіх внутрішніх і зовнішніх інтересів.

Удосконалення управління на рівні корпоративних підприємств агропромислового комплексу викликано необхідністю вирішення багатьох протиріч, обумовлених інституційними змінами в аграрній економіці, пов'язаними з реалізацією ринкової парадигми, що вимагає перегляду форм, методів управління і організаційно-правових норм, що забезпечують конкурентну поведінку суб'єктів господарсько-економічних відносин на певному секторі ринку [5, с. 21].

Таким чином, можна сформулювати наступні висновки, зробивши основний акцент на специфіці корпоративного управління стосовно до АПК: в умовах цивілізованих ринкових відносин виникає потреба корпоративного управління агропромислового комплексу; корпоративне управління впливає на цілі і принципи управління в аграрному виробництві; корпоративне управління змінює методи мотивування працівників аграрної сфери.

Список використаних джерел

1. A. Berleand G. Means The Modern Corporation and Private Property 2nd edn Harcourt, Brace and World, New York 1967.
2. Сэр А. Кэдбери «Отчет по финансовым аспектам корпоративного управления в Великобритании», 1992.
3. Н.А. Храброва Корпоративное управление: Вопросы интеграции. М. : 2000. 375 с.
4. В.И. Бовыкин Новый менеджмент: (управление предприятиями на уровне высших стандартов: теория и практика эффективного управления) М. : Изд-во «Экономика», 2003. 368 с.
5. В.С. Буланов Рабочая сила в условиях формирующихся рыночных отношений. М. : Новое знание, 2004. 207 с.

УДК 331.108.2

Н.В. Кузьменко,

здобувач вищої освіти ступеня бакалавра

Кременчуцького національного університету ім. Михайла Остроградського

Ю.В. Ємельянова,

здобувач вищої освіти ступеня бакалавра

Кременчуцького національного університету ім. Михайла Остроградського

науковий керівник: **Р.М. Циган,**

старший викладач кафедри обліку та фінансів

Кременчуцького національного університету ім. Михайла Остроградського

КАДРОВА СТРАТЕГІЯ ЯК ЕФЕКТИВНИЙ ІНСТРУМЕНТ РЕАЛІЗАЦІЇ КАДРОВОЇ ПОЛІТИКИ ПІДПРИЄМСТВА

Анотація. Стаття присвячена висвітленню питання щодо кадрової політики та розробці стратегії управління персоналом.

Ключові слова: персонал, кадрова політика, кадрова стратегія

Постановка проблеми. У наш час підприємства знаходяться у стані постійної конкуренції, тому керівництву важливо звертати увагу не тільки на оптимізацію виробництва, а і на удосконалення системи управління персоналом. Для цього необхідно збалансувати всі аспекти роботи працівника: фінансові важелі, соціальний захист, орієнтир на професійні навички. Одним з найбільш ефективних способів є створення і втілення кадрової стратегії.

Стан дослідження. З кожним роком все більше актуальності набуває розробка дієвих кадрових стратегій, тому багато науковців зацікавлюються цим питанням, а саме: В.О. Москаленко [1], В.М. Марченко [2], Н.А. Мартинова [3], Д.Ю. Мамотенко [4], К.М. Хаустова [5] та інші. Так, К.М. Хаустова встановила, що кадрова стратегія являє собою систему ресурсних,

функціональних, економічних та соціально-психологічних заходів.[5]. Д.Ю. Мамотенко зазначив, що нині формування кадрової стратегії є найбільш прогресивним підходом, тому що управління персоналом лише на стратегічному рівні дозволяє одночасно враховувати цілі розвитку підприємства, трансформацію його зовнішнього середовища в цілому і ринку праці зокрема [4].

Виклад основного матеріалу. На сучасному етапі жодне підприємство не може ефективно функціонувати без чітко сформованої та врегульованої кадрової стратегії, так як, саме від цього в першу чергу залежить створення конкурентоспроможного підприємства, оскільки персонал є головним елементом системи управління підприємством.

Кадрова політика являється системою роботи з персоналом, що пов'язана з процесом створення відповідального та високопродуктивного колективу для реалізації можливостей підприємства, тому головною метою кадрової політики полягає в забезпеченні оптимального балансу чисельності та якості складу кадрів, враховуючи потреби самої організації, стан ринку кадрів і також вимоги діючого законодавства.

Кадрова політика виконує головну роль у системі управління персоналом, тому її вибір пов'язаний з визначенням головної мети, основних цілей та завдань підприємства, а також із вибором підходів, загальних і специфічних методів та засобів для їх досягнення.

Не менш важливо те, щоб кадрова політика базувалася на системі правил, процедур, які безпосередньо пов'язані зі здійсненням підбору кадрів, необхідної для них підготовки, перепідготовки та відповідної моральної та матеріальної мотивації.

Технологія управління персоналом організації включає в себе перелік функцій від прийому на роботу до звільнення, які полягають у:

- розробці та впровадженню системи управління персоналом;
- підборі працівників з необхідними вміннями, навичками чи досвідом роботи в певній сфері;
- планування кадрової стратегії;
- проведенні аналізу наявного стану персоналу;
- перекваліфікації працівників за потреби;
- визначенні кадрового потенціалу та потреби підприємства в ньому;
- звільненні окремих працівників за наявних на те обґрунтованих причин.

Стратегія управління персоналом, яка направлена на досягнення конкретних цілей, визначає основні напрямки роботи, містить терміни і показники, про чим оцінюються ефективність її реалізації. Кадрова стратегія розроблюється з урахуванням внутрішніх ресурсів і можливостей зовнішнього середовища. По відношенню до зовнішнього середовища можлива розробка трьох версій кадрових стратегій. Для їх візуалізації представимо матрицю (табл. 1).

**Таблиця 1. Матриця версій кадрових стратегії
по відношенню до зовнішнього середовища[3]**

Рівень стійкості підприємства	Рівень росту чисельності персоналу		
	Високий	Середній	Низький
Високий	Поле 1		
Середній		Поле 2	
Низький			Поле 3

Таким чином, використовуючи дані матриці, можна розробити оптимальну стратегію управління персоналом. Кожне поле матриці має конкретну якісну характеристику (табл. 2).

**Таблиця 2. Якісна характеристика
оптимальних стратегій управління персоналом [3]**

Назва поля	Характеристика
Поле 1	<ul style="list-style-type: none"> • Ріст загальної потреби в кадрах • Поява нових робочих місць • Відбір і оцінка кадрів • Розробка програм навчання та підвищення кваліфікації персоналу • Підвищення рівня заробітної плати, умов праці, рівня мотивації і симулювання персоналу • Розширення пакета соціальних послуг
Поле 2	<ul style="list-style-type: none"> • Численність персоналу – постійно змінна складова • Підвищення рівня кваліфікації робітників, відповідає їх особистим можливостям і проводиться на основі існуючих заходів • Рівень заробітної плати має стабільний характер • Мотивація і стимуляція персоналу здійснюється по стандартним програмам без нововведень
Поле 3	<ul style="list-style-type: none"> • Скорочення чисельності персоналу • Дефіцит робочих місць • Втрата висококваліфікованих спеціалістів • Незадовільні умови праці • Низка зацікавленість персоналу в кінцевому результаті • Зниження рівня працездатності робітників.

Отже, якісно побудована стратегія та оцінка роботи кадрів дозволить підвищити рівень конкурентоспроможності та рівень розвитку підприємства в цілому. В даний час введення кадрової стратегії є гострою необхідністю, яка обумовлена посиленням конкурентної боротьби. Формування персоналу з високим рівнем продуктивних здібностей, здатного до ефективної взаємодії в рамках трудового колективу, вимагає значного часу. Тому поряд з удосконаленням поточного управління персоналом, на підприємствах доцільно впроваджувати стратегічне управління, здатне забезпечити

формування високоякісного капіталу підприємств і об'єднати всю кадрову роботу для реалізації конкурентної стратегії підприємства, досягнення конкурентних переваг.

Тому представимо розроблену авторами версію стратегії управління персоналом (див. рис 1).

Отже, кадрова стратегія, яку запропонували автори, складається з декількох блоків, що охоплюють всі аспекти ефективного управління персоналом. Перший блок «Планування та формування необхідного кадрового складу» описує початковий етап на шляху формування ефективної системи працівників. У ньому потрібно враховувати баланс між потребою та наявністю кадрів задля уникнення надлишку робітників, що призводить до знецінення їх трудового потенціалу. Баланс між чисельністю працюючих та фондом оплати праці дозволить встановити гідну заробітну плату, а відповідність займаної посади з власними здібностями та відповідність кваліфікації скорегує преміювання пропорційне професійним знаннями та навичками.

Другий блок «Організація та охорона праці» дозволить створити надійний фундамент захисту робітників, а саме: розвиток соціальних гарантій та програма пільг, що забезпечить врегулювання всіх соціально-правових аспектів роботи персоналу.

Третій блок «Формування відповідної системи оплати праці» орієнтований на забезпечення відповідної оплати праці згідно з вміннями та навиками працівників, що в свою чергу повинно вплинути на задоволеність робітників заробітною платою. Разом з цим повинна застосовуватися система різних форм виплат, яка обов'язково має бути регулярною та своєчасною.

Четвертий блок «Формування відповідної системи розвитку та стимулювання працівників» дозволить втілити систему заохочень, що пов'язана з індивідуальною та груповою оцінкою трудової діяльності, тобто кожен працівник буде зацікавлений у підвищенні своєї трудової ефективності задля отримання додаткових бонусів. Тому керівництво має розумно мотивувати кадровий склад згідно з обраною стратегією.

П'ятий блок «Система комунікації» дозволить оцінити чи ефективна стратегія аби за необхідністю ввести негайні корективи. Завдяки цьому можна швидко виявити недоліки, що можуть вплинути на мобільність даної стратегії. Одна з складових блоку дозволяє виявити ступінь задоволеності працівників, якщо відсоток задоволення низький – це може відобразитися на роботі всього підприємства негативними наслідками. Інша складова – виявлення ступеня задоволеності керівництва карами дозволить прийняти рішення щодо майбутніх дій директорів та власників: продовжувати роботу за стратегією або змінювати її. Та для отримання правдивих даних варто чітко окреслити стратегічні цілі персоналу.



Рис. 1. Стратегія управління персоналом*

*розроблено авторами

Висновки. Кадрова політика являється основою управління персоналом і включає розробку ефективної кадрової стратегії. При правильній реалізації стратегічного плану можна досягти максимально продуктивного складу кадрів, що безпосередньо пов'язано зі створенням конкурентоспроможного підприємства.

Список використаних джерел

1. Москаленко В.О. Теоретичні аспекти вибору кадрової стратегії на підприємствах. *Економіка АПК*. 2009. № 14 URL: <http://dspace.nuft.edu.ua/jspui/bitstream/123456789/10400/1/Theoretical%20aspects.pdf>
2. Марченко В.М., Хондока В.А. Кадрова політика та кадрова стратегія підприємства. *Глобальні та національні проблеми економіки*. 2017. №20. URL:<http://global-national.in.ua/archive/20-2017/89.pdf>
3. Мартынова Н.А., Федякина М. Б. Разработка и реализация кадровой стратегии персонала. *Научный Вестник МГИИТ*. 2011. № 4. URL: <http://sisupr.mrsu.ru/2011-4/PDF/7/Martynova.pdf>
4. Мамотенко Д.Ю. Розробка кадрової стратегії організації в сучасних умовах. *Науковий вісник Херсонського державного університету*. 2015. №14. URL:http://www.ej.kherson.ua/journal/economic_14/95.pdf
5. Хаустова К. М., Козар М. І. Теоретичні підходи до визначення та класифікації кадрової стратегії в контексті стратегічного вибору підприємства. *Науковий вісник Мукачівського державного університету*. 2016. № 20. URL: <http://dspace.msu.edu.ua:8080/bitstream/123456789/2851/1/n20-266-273.pdf>

В.В. Лагодієнко,

доктор економічних наук, професор, завідувач кафедри маркетингу,
підприємництва і торгівлі Одеської національної академії харчових технологій

О.О. Богданов,

аспірант Одеської національної академії харчових технологій

В.В. Лагодієнко,

здобувач вищої освіти ступеня бакалавра,
Національний технічний університет України
«Київський політехнічний інститут імені Ігоря Сікорського»

АСПЕКТИ ДОСЛІДЖЕННЯ МАРКЕТИНГОВОЇ ДІЯЛЬНОСТІ ПІДПРИЄМСТВ АГРОПРОДОВОЛЬЧОЇ СФЕРИ

Необхідність удосконалення маркетингової діяльності підприємств, поглиблення їх ринкової орієнтації, завдання підвищення рівня економічної ефективності основної діяльності зумовлює необхідність оцінки рівня організації та управління маркетинговою діяльністю.

Наразі більшість методичних розробок щодо оцінки результативності та ефективності маркетингової діяльності стосуються сфер промисловості та торгівлі. Втім, агропродовольчий сектор має настільки глибоку

специфіку, що її неврахування при застосуванні існуючих методик оцінки ефективності маркетингової діяльності призводить до викривлення їх результатів. В цьому ми підтримуємо позицію І.О. Соловйова відносно неможливості застосування вказаних методик для оцінки стану маркетингу аграрного підприємства [2, с. 111]. Це зумовлюється характеристиками номенклатури випуску продукції аграрних підприємств, залежністю виробничих результатів від некерованих природних факторів, а також глибока диференціація цільових груп споживачів продукції [2, с. 135].

Складність проведення оцінки рівня ефективності маркетингових заходів зумовлюється неможливістю при розгляді наслідків більшості управлінських рішень дати їм кількісну оцінку. Втім, це завдання вирішується в кілька способів, вивчення яких дозволяє класифікувати їх шляхом виділення кількісних, якісних, соціометричних та інформативних їх різновидів.

Якісний підхід, відображений у наукових працях Бевзенко В.Ф., Деревянко С.І., Кеворкова В.В. та інших [3, 4, 5, 6], ґрунтується на використанні інструментарію маркетингового аудиту. Маркетинговий аудит передбачає всебічне оцінювання маркетингового середовища з подальшим співставленням його результатів з системою управління маркетингом підприємства, а також цілями, стратегіями та напрямками й заходами їх реалізації. Результатом маркетингового аудиту є виявлення проблем і розробка системи заходів для підвищення рівня організації та управління маркетингом підприємства. Маркетинговий аудит включає відповідні складові, виділені за об'єктною сферою його здійснення, а саме вивчення: маркетингового середовища, маркетингових стратегій, організації та управління маркетинговою діяльністю, системи маркетингу, результативності маркетингової діяльності та функціонального навантаження маркетингу підприємству. Основними етапами проведення маркетингового аудиту є:

- аналіз стану системи маркетингу підприємства за критеріями укомплектованості персоналом, адекватності ціноутворення, просування та комунікацій, а також системи стратегічного управління.

- аналіз зовнішнього середовища шляхом оцінки економічної та політичної ситуації, рівня розвитку та стратегій діяльності партнерів та конкурентів;

- визначення тенденцій розвитку маркетингового середовища з огляду на політику конкурентів та еволюцію споживацьких уподобань;

- ревізія системи маркетингового планування в підприємстві.

Спираючись на дослідження існуючих методів, методичних підходів та прийомів оцінки ефективності маркетингової діяльності підприємств агропродовольчої сфери [6, 7] вважаємо за доцільне використовувати методичний підхід, заснований на поєднанні кількісних, якісних та

соціометричних методів. Поєднати вказані методи доцільно в такий спосіб:

— за допомогою соціометричного методу виконується збір даних про ступінь розвитку та рівень організації маркетингу в підприємствах, наприклад, шляхом анкетування;

— після обробки отриманого статистичного масиву даних, виконується ранжирування результатів по кожному з оцінюваних напрямів діяльності;

— застосовується бальна оцінка ранжированих даних;

— результати оцінки доповнюються результатами визначення показників економічної ефективності діяльності підприємства;

— виконується аналіз результатів оцінок різними методами та формулюються обґрунтовані значення оціночних показників.

Список використаних джерел

1. Соловйов І.О. Становлення та розвиток маркетингу в аграрному секторі економіки. *Економіка АПК*. – 2004. - №8.– С.134–138.
2. Куценко В.М. Маркетинговий менеджмент. – К.: МАУП, 2003. – 183 с.
3. Деревянко С. Новое слово маркетинга. Что такое маркетинговый аудит? *Украинская инвестиционная газета*. – 2000. – №15. – С.14
4. Бевзенко В.Ф., Баширов И.Х. Мир маркетинга: учебное пособие. – Донецк: Бизнесинформ, 2003. – 198 с.
5. Кеворков В.В., Кеворков Д.В. Маркетинг: регламент бизнес-процесса. – М.: РИП-Холдинг, 2003. – 290с.
6. Лагодієнко В.В. Організація маркетингової діяльності в аграрних підприємствах. *Економічний аналіз: зб. наук. праць / Тернопільський національний економічний університет*. – Тернопіль: Видавничо-поліграфічний центр Тернопільського національного економічного університету “Економічна думка”, 2014. – Том 18. – № 3. – С. 56–60.
7. Лагодієнко В.В., Штучка Т.В. Маркетингові технології для розвитку підприємств агропродовольчого сектора. *Глобальні та національні проблеми економіки*. – 2017. – № 15. – С. 425–428.

Н.В. Лагодієнко,
кандидат економічних наук, доцент,
доцент кафедри обліку та оподаткування
Миколаївського національного аграрного університету

ПОТРЕБА ТА СКЛАДОВІ СТАЛОГО РОЗВИТКУ АГРАРНОГО ВИРОБНИЦТВА В УМОВАХ ЗРОСТАННЯ ВІДКРИТОСТІ НАЦІОНАЛЬНОЇ ЕКОНОМІКИ

Термін «сталий розвиток» на Конференції в Ріо-де-Жанейро у 1992 році в рамках прийняття «Порядку денного на XXI століття» визначався як «розвиток, що задовольняє потреби теперішнього часу, не ставлячи під загрозу здатність майбутніх поколінь задовольняти свої власні потреби» [1]. Сталий розвиток відноситься до моделі людського розвитку, в рамках якої використання ресурсів спрямоване на задоволення людських потреб з одночасним забезпеченням сталості природних систем та навколишнього середовища, щоб ці потреби могли бути задоволені не тільки для нинішнього, а й для майбутніх поколінь. Сталий розвиток вимагає чіткого підходу до використання ресурсів. Такий підхід пов'язаний з нашою здатністю розумно використовувати, створювати і фінансувати ресурси, що становлять основу нашої економіки [2].

Світове співтовариство визнало, що збалансований розвиток «повинен стати пріоритетним питанням порядку денного міжнародного співробітництва». Загально визнаним є розуміння збалансованого розвитку як гармонійного поєднання економічних, соціальних та екологічних складових розвитку. Лише досягнення збалансованості між ними забезпечить можливість перейти до такого суспільного розвитку, який не виснажуватиме природні та людські ресурси, а тому матиме можливість тривати досить довго. В українській мові популярності набув термін «сталий розвиток», який з'явився внаслідок перекладу терміна «устойчивое развитие» з російської мови, а не безпосереднього перекладу цього терміна з англійської. Утвердився він і в законодавстві України, хоч є сполученням слів з протилежним змістом (сталий – постійність, розвиток – передбачає наявність змін). Концепція збалансованого розвитку стала відповіддю на виклик часу. Вона є альтернативою панівній моделі сучасного розвитку, що ґрунтується на розгляді природи лише як джерела сировини для виробництва різних товарів [3].

Екологізація та соціалізація суспільного виробництва – наріжні камені сталого розвитку. З цього приводу Каховська О.В. зазначає, що економіка країни, з переходом до моделі ринкового господарювання і в зв'язку з цим надмірним прагненням бізнесу будь-якою ціною досягти прибутків, потребує якщо і не зміщення акцентів з чистого нарощування виробництва

до соціальності та екологізації розвитку, то його достатнього поєднання з ними... однозначно негативно в соціальному контексті вимагають переосмислення змісту цієї складової сталого розвитку. Протиріччя між необхідністю, прагненням та результатами зникають у випадку порозуміння механізму досягнення соціальності у розвитку і забезпечення суспільної динаміки через соціальність. Питання постає в площині оконтурення умов за яких може йти мова про соціальність і забезпечення соціальності в розвитку суспільства. І тут головне, що здійснено переорієнтацію розвитку країни з ринкової моделі економіки на соціально орієнтовану модель економіки. Основним курсом обрано розбудова соціальної держави або держави добробуту [4, с. 121].

Разом з тим, озвучені переваги сталого розвитку національного сільськогосподарського виробництва можуть бути реалізовані лише при наявності сформованих інституційних умов – високий рівень екологічної свідомості населення країни з активною громадянською позицією, середній рівень доходів домогосподарств не нижчий, ніж середній рівень доходів домогосподарств розвинутих продовольчо-дефіцитних країн світу [5, 6], багатоукладне високоефективне конкурентоспроможне, за міжнародними мірками, вітчизняне агровиробництво, результативна державна аграрна політика тощо.

Завданням номер один переходу на принципи сталого розвитку аграрного виробництва є досягнення обсягів, структури і вартості харчового раціону населення країни, який за даними критеріями не поступається харчовому раціону пересічного жителя розвинутих країн ЄС. Що обумовлює продовження використання індустриальних технологій в національному аграрному виробництві. На даному етапі виконання умови принципу екологічної складової передбачатиме:

- приведення до нормативних вимог використання кількісних і якісних характеристик хімічних засобів. Контрольними показниками має стати приведення до європейських вимог максимальної допустимої концентрації залишків хімічних речовин в сільськогосподарській продукції – нітратів, пестицидів, солей важких металів, гормонів, антибіотиків тощо. Такі зміни можна розцінювати і як забезпечення соціальної складової сталості, оскільки вони означатимуть підвищення безпекових і якісних характеристик продовольчих товарів;

- впровадження енерго- та ресурсощадних технологій аграрного виробництва. Передусім стимулювання: використання самохідної сільськогосподарської техніки з гібридними та електродвигунами; систем крапельного зрошення; використання відновлювальних джерел енергії – біогазу, сонячних батарей тощо.

Соціальна складова сталого розвитку, як за ціллю «продовольча безпека», так і за ціллю «соціальний розвиток сільських територій»,

передбачає забезпечення багатокладності сільськогосподарського виробництва – розвиток малих та середніх організаційних форм аграрного підприємництва [7, 8].

Одночасно паралельно із забезпеченням соціальної складової сталості, необхідно забезпечити реалізацію економічної сталості. Остання передбачає формування умов для стійкого нарощування обсягів сільськогосподарського виробництва шляхом зменшення залежності від погодних умов, формування повноцінного інституту страхування аграрних ризиків та нової якості державної аграрної політики.

Останнім етапом стане перехід до реалізації повноцінної екологічної складової аграрного виробництва:

- виведення з польового обороту та рекультивація ґрунтів: деградованих, на схилах, в долинах природних та штучних водойм, у заповідних та рекреаційних зонах тощо;

- виробництво органічної продукції у розмірі не меншому, ніж задоволення потреб на харчування дітей та дорослих: в дошкільних та шкільних закладах; медустановах; санаторно-курортних установах; дитячих будинках, школах-інтернатах тощо.

На відміну від існуючих визначень сталого розвитку аграрного виробництва, у пропонованому нами варіанті новими підходами є:

- логічна черговість етапів поступового виконання умов сталого розвитку:

соціальна сталість → економічна сталість → екологічна сталість. Такий підхід ґрунтується на логічному поясненні відсутності умов одночасного забезпечення виконання усіх складових сталого розвитку в умовах трансформаційних перетворень економіки;

- введення у визначення характеристик, які деталізують умови досягнення сталого розвитку: продовольча безпека, екологічний контроль, сільські території, багатокладність, ресурсощадні технології, органічне виробництво, страхування ризиків, бюджетна підтримка.

Список використаних джерел

1. Програма дій «Порядок денний на XXI століття»: Ухвалена конференцією ООН з навколишнього середовища і розвитку в Ріо-де-Жанейро (Саміт «Планета Земля», 1992 р.): Пер. з англ. 2-ге вид. К.: Інтелсфера, 2000. 360 с.
2. Сталий розвиток [Електронний ресурс], 12.10.2019, 20:18. URL: <http://www.zhiva-planet.org.ua/diyalnist/staluy-rozvitok.html>
3. Цілі сталого розвитку та їх адаптація для України [Електронний ресурс], 12.10.2019, 20:14. URL: <http://www.sd4ua.org/shho-take-stalij-rozvitok/>
4. Каховська О. В. Імператив соціальності в концепції сталого розвитку. Збірник тез доповідей підготовлених учасниками літнього стажування СТАЛИЙ РОЗВИТОК 2020. Італія, Байя Доміція: Інститут Міжнародної Академічної та Наукової Співпраці Fundacja ADD, 2016. 192 с.

5. Mudrak R., Nyzhnyk I., Lagodiienko V., Lagodiienko N. Impact of Seasonal Production on the Dynamics of Prices for Meat and Dairy Products in Ukraine. TEM Journal. Volume 8, Issue 4, Pages 1159-1168, DOI: 10.18421/TEM84-08, November 2019.
6. Ужва А.М. Формування сталого розвитку сільського господарства: зарубіжний досвід. Науковий вісник Ужгородського національного університету. Серія: Міжнародні економічні відносини та світове господарство. 2015, № 5. С. 174-176.
7. Лагодієнко В.В. Концептуальна модель розвитку регіонального агропромислового виробництва. *Глобальні та національні проблеми економіки*. – 2015. – № 8. – С. 1259–1262.
8. Митяй О.В., Лагодієнко В.В., Сафонов В.В. Конкурентоспроможність сільськогосподарських підприємств як основний важіль сталого розвитку аграрної сфери. *Економічний часопис – XXI*. – 2015. – №155(11–12). – С. 59–62.

С.О. Машканцева,

кандидат економічних наук, доцент,

доцент кафедри економічної теорії та підприємництва на морському транспорті
Національного університету «Одеська морська академія»

ІНВЕСТИЦІЙНО-ІННОВАЦІЙНИЙ РОЗВИТОК ТРАНСПОРТНОЇ ГАЛУЗІ В УМОВАХ ЕКОНОМІЧНИХ ТРАНСФОРМАЦІЙ РЕГІОНУ

Процес інвестиційно-інноваційної діяльності транспортної галузі регіону залежить від стану інвестиційно-інноваційної політики та інвестиційно-інвестиційного клімату. Інвестиційно-інноваційний клімат – це сукупність політичних, соціальних та економічних чинників, які бере до уваги іноземний та внутрішній інвестор, приймаючи рішення про здійснення інвестицій. Важливим чинником є економічний, оскільки він характеризує форми інвестицій, діяльність інвестора, термін та умови інвестування. В сучасних умовах, коли вітчизняна банківська система є недосконалою стосовно західноєвропейським стандартам, а інвестиційна спроможність транспортної галузі регіону низька через нестачу обігових коштів, є проблематичним залучення як зовнішніх, так і внутрішніх інвесторів [1, 2].

Інвестиційно-інноваційна політика в галузі транспорту має бути націлена на створення ефективного механізму регулювання, який би підвищив інвестиційно-інноваційну привабливість транспорту регіону, забезпечив потужні мотивації інвесторів щодо вкладання коштів та сприяв набуттю транспортною системою нового якісного виміру. Завданням інвестиційно-інноваційної політики є перетворення інвестицій та інновацій у провідника процесів ринкової трансформації та сучасних технологій транспортного виробництва й управління, що стане своєрідною «перепусткою» до світової транспортної системи, забезпечить можливість

покращити використання експортного потенціалу регіону та значно збільшити обсяги транзиту через його територію.

Зношування основних засобів транспортної галузі України в цілому сягнуло критичної межі, а індекс інвестицій в основний капітал транспорту є досить нестабільним [3, 4]. Коефіцієнт зношування основних засобів транспорту має тенденцію до уповільнення, що свідчить про погіршення якості та кількості наявних основних засобів транспортної галузі, особливо це підтверджується віковою структурою рухомого складу транспорту.

Відтак, динаміка освоєння інвестицій в основний капітал транспорту є нестабільною, спостерігається коливання обсягів інвестицій в основний капітал, що насамперед призводить до скорочення у структурі проміжного споживання продукції машинобудівного сектора та інших суміжних видів діяльності. Інновації постійно супроводжують інвестиції в транспортній галузі і є домінуючим фактором підвищення конкурентоспроможності галузі.

Сучасний стан транспортної системи Одеської області, як і в цілому по Україні, характеризується значними потребами у фінансових ресурсах, насамперед, на технічне та технологічне переоснащення, мультимодальні перевезення за участю транспорту не настільки ефективні як у європейських країнах. Аналіз статистичної інформації показав, що за аналізований період 2015–2019 рр. відчутно збільшились капітальні інвестиції в водний транспорт. Отже, напрямками, які гальмують інвестиційно-інноваційне забезпечення транспорту регіону, є:

- незадовільний рівень технології організації перевізного процесу;
- низький рівень транспортного сервісу;
- низький рівень міжгалузевої координації у розвитку транспортної інфраструктури;
- повільне вдосконалення транспортних технологій, у тому числі логістичних, та недостатня їх інтеграція з виробничими, торговельними, складськими і митними;
- неприпустимо низький рівень інформатизації транспортних бізнес-процесів та інформаційної взаємодії транспортної сфери з іншими галузями економіки;
- недостатня ефективність фінансово-економічних механізмів, що стимулює надання інвестицій на розвиток транспорту.

Державна інвестиційно-інноваційна політика повинна спрямовуватися на забезпечення стабілізації роботи підприємств транспортної галузі в умовах кризи, сприянню більш ефективному використанню внутрішніх джерел інвестиційно-інноваційних ресурсів, зокрема, вдосконалення механізму диференційного встановлення нормативів вилучення частини чистого прибутку з метою розвитку виробничого потенціалу підприємств галузі та збільшення в майбутньому надходжень до Державного бюджету

від такого розвитку. В процесі дослідження з'ясовано, що в практиці діяльності морських портів Одеської області спостерігається активне запровадження інвестиційно-інноваційних проектів щодо залучення ресурсів на розвиток портової діяльності.

Рівень розвитку транспортної галузі визначається індикатором її технологічного прогресу. Залучення інвестиційно-інноваційних ресурсів у транспортну галузь регіону супроводжується низкою факторів, що впливають на сам процес інвестування. Залучення іноземних інвестицій в транспортну галузь позитивно вплине на транспортну забезпеченість регіону, задоволення в перевезеннях усіх видів вантажу, стимулювання економічного росту.

Список використаних джерел

1. Алексієв В. О. Управління розвитком транспортних систем: монографія. – Харків : ХНАДУ, 2008. – 268 с.
2. Іваницька О.В., Рощина Н.В., Сербул С. Транспортна задача лінійного програмування // Агросвіт. – 2015. – № 14. – С. 35–40.
3. Розвиток транспорту з метою відновлення і зростання української економіки : наукова доповідь / за ред. д-ра екон. наук О.І. Никифорок. – К., 2018. – 200 с.
4. Лагодієнко В.В., Корнієцький О.В. Логістика по-японськи: підвищення ефективності діяльності підприємств. Культура народів Причорномор'я. – 2014. – №275. – С. 207–210.

К.С. Омельчук,

економіст відділу економіки

Одеської філії Адміністрації морських портів України

ЗМІНИ В ЯКОСТІ ПОСЛУГ ТА ЇХ ВПЛИВ НА КОНКУРЕНТОСПРОМОЖНІСТЬ ПІДПРИЄМСТВ ЛОГІСТИЧНОЇ СИСТЕМИ РЕГІОНУ

Конкурентоспроможність є одним з головних маркерів успішної діяльності підприємств транспортної галузі і характеризує можливість та ефективність адаптації підприємств до умов конкурентного середовища. Основним індикатором конкурентоспроможності є показник якості транспортних послуг, який характеризує забезпечення безпеки руху; скорочення термінів доставки вантажів; дотримання регулярності перевезень; забезпечення повного збереження перевезених вантажів; досягнення більш високої економічності перевезень.

Конкурентоспроможність транспортних послуг визначається двома факторами – рівнем собівартості послуг та рівнем їх якості. Основним позитивним результатом конкуренції є стимулювання перевізників, що

працюють на ринку перевезень до підвищення якості наданих послуг. Зниження якості транспортних послуг призводить до негативної ситуації на ринку, тому якість послуг значною мірою залежить від рівня конкуренції та дій органів влади на регіональному та загальнодержавному рівні.

Управління системою показників якості транспортного обслуговування включає: рівень дотримання швидкості або строків доставки вантажів; рівень збереження перевезених вантажів; повнота задоволення попиту на перевезення; рівень регулярності або ритмічності доставки вантажів; рівень комплексності транспортного обслуговування; рівень транспортної забезпеченості території; рівень транспортної доступності користувачів; рівень безпеки перевезень; рівень екологічності транспортних процесів тощо [1, с. 169].

Підвищення рівня вимог, які висувають споживачі транспортних послуг в ланцюгах поставок, і зростання конкуренції транспортних операторів сприяли підвищенню ролі індикатора якості транспортного обслуговування [2].

Якість – це сукупність властивостей та характеристик послуги, які забезпечують задоволення потреб клієнтів за допомогою головних параметрів, серед яких: період часу від отримання заявки на перевезення до закінчення перевезення вантажу; рівень тарифів та інших витрат на обслуговування; повне виконання замовлення клієнта; переробка вантажів на складі; виконання пакетних та контейнерних перевезень. Якість і вартість транспортного обслуговування визначають положення і ефективність роботи кожного виду транспорту на ринку в умовах конкуренції різних видів транспорту. За критерієм якості здійснюється вибір виду транспорту. Якість перевезень характеризує ступінь суспільної корисності послуг транспорту. Критерієм оцінки ефективності діяльності транспортних підприємств повинно бути поєднання рентабельності галузі (прибутку) з високою якістю транспортного обслуговування. Виділяють п'ять критеріїв якості послуги, а саме:

- надійність (транспортне підприємство виконує свої зобов'язання своєчасно і правильно, інформація є достовірною);
- доброзичливість (прагнення і готовність надати послугу);
- безпека (професіоналізм виконавця послуги);
- взаєморозуміння;
- очевидність (засоби обслуговування, зовнішність персоналу, інструменти або устаткування, які використовуються для того, щоб надати послугу, фізичне втілення послуги та наявність інших клієнтів) [3, с. 35].

Якість послуг, включаючи новизну, технічний рівень, надійність є ключовим чинником утримання позицій на ринку транспортних послуг. Таким чином, тільки постійно підвищуючи якість послуг, додаючи нові, необхідні з урахуванням зміни кон'юнктури ринку властивості й

характеристики, забезпечуючи одночасно зниження витрат на її надання, забезпечується одержання максимального прибутку.

Основними принципами діяльності транспорту щодо підвищення якості транспортних послуг є:

- робота з підвищення якості обслуговування проводиться комплексно всіма працівниками галузі;
- робота полягає не лише в здійсненні контролю за якістю перевезень, а має удосконалювати елементи транспортного процесу, від яких залежить якість;
- за неякісні перевезення відповідальність несуть працівники, що здійснювали обслуговування.

Досвід зарубіжних країн свідчить, що способом ефективного виконання послуг є їх сертифікація. Вантажовідправники та вантажоодержувачі зацікавлені в наданні їм інформації про якість послуг, які можна отримати на основі даних про сертифікацію. Сьогодні існує багато відомчих, галузевих систем сертифікації транспортних послуг, які з одного боку створюють високопрофесійне середовище спеціалістів-експертів, а з іншого не повністю відповідають вимогам сертифікації, зокрема, незалежності.

Ефективність функціонування підприємств транспортної галузі регіону направлена на підвищення її конкурентоспроможності в сучасних умовах. Основним показником конкурентоспроможності транспортного обслуговування є індикатор якості послуг. Запропонована система показників якості транспортних послуг спрямована на виявлення відповідності між сприйняттям якості вантажовідправниками та вантажотримувачами. Це дозволить об'єктивно оцінити процес обслуговування споживачів транспортних послуг та якість як його основний результат. Якість дозволяє транспортному підприємству зменшити собівартість послуг через мінімізацію втрат, та збільшити дохід через підвищення привабливості якісної послуги для споживачів, що приводить до збільшення їх кількості. Подальші дослідження в сфері визначення показника якості транспортних послуг слід сконцентрувати на вивченні параметральних принципів якості транспортних послуг згідно з вимогами стандартів і нормативних актів, а також вимогам міжнародних договорів і угод.

Список використаних джерел

1. Широкова О.М. Якість транспортного обслуговування в умовах структурних перетворень галузі // Вісник економіки транспорту і промисловості. – 2012. – № 37. – С. 169–172.

2. Лагодиенко В.В., Корниецкий А.В. Понятие сущности и функций управления в логистических системах. Балтийский гуманитарный журнал. – 2014. – №4(9). – С. 145–147.
3. Головатчик Н.А., Каширець Н.М. Оцінка якості транспортних послуг // Вісник національного університету водного господарства та природокористування. – 2017. – Вип. 1 (7). – С. 33–36.

УДК 007 (477.61)(091)

М.А. Соколов,

здобувач вищої освіти ступеня магістра
Національного університету харчових технологій

О.В. Антонова,

кандидат наук із соціальних комунікацій, доцент кафедри маркетингу
Національного університету харчових технологій

РЕКЛАМНА ДІЯЛЬНІСТЬ ЯК СКЛАДОВА МАРКЕТИНГУ В НЕМЕРЕЖЕВОМУ ЗАКЛАДІ ГРОМАДСЬКОГО ХАРЧУВАННЯ З УРАХУВАННЯМ ЗАКОНОДАВЧИХ ОБМЕЖЕНЬ

Анотація. Статтю присвячено розглядові специфіки планування й організації рекламної кампанії для закладу громадського харчування, у якій необхідно врахувати як законодавчі обмеження рекламної діяльності, зумовлені Законом України “Про рекламу”, так і тематичне спрямування немережевого закладу. Розглянуто переваги та недоліки поточної рекламної кампанії закладу й визначено шляхи її оптимізації. Визначено найбільш оптимальні складові для рекламної кампанії з урахуванням особливостей закладу, зокрема, запропоновано інтенсифікувати інтернет-рекламу як провідний канал просування, що не має таких законодавчих обмежень в рекламуванні алкогольної продукції, як зовнішня та друкована реклама.

Ключові слова: рекламна діяльність, інтернет-реклама, зовнішня реклама, друкована реклама, імідж закладу.

Оскільки сучасний етап розвитку столичного ринку закладів громадського харчування відзначається високою конкуренцією, постає нагальна потреба в закріпленні лояльності цільової аудиторії та формуванні власного іміджу. На думку дослідниці В. А. Надточій, імідж є “необхідним атрибутом правильного функціонування підприємства, ... потужною зброєю у боротьбі з конкурентами. Формування іміджу є дуже складним та тривалим процесом, який вимагає багато уваги, однак, якщо його не сформовано, то це відбудеться стихійно, що, у свою чергу, позначиться на економічній вигоді підприємства” [5, с. 39]. Тому цілеспрямовано вплинути на створення відповідного позиціонування та уникнути несподіваних та небажаних складових іміджу закладу покликана продумана рекламна кампанія з урахуванням як законодавчих, так і тематичних вимог.

Метою нашої розвідки є розгляд особливостей рекламної кампанії для немережевого тематичного закладу громадського харчування “Булльдог”. Оскільки заклад є англійським пабом, це накладає певні обмеження на використання рекламних засобів згідно із законодавчим регулюванням реклами алкогольних та тютюнових виробів, що необхідно врахувати.

Задля розроблення і планування оптимальної за співвіднесенням “вартість-ефективність” рекламної кампанії закладу було поставлено такі завдання:

- проаналізувати діяльність пабу та його цільову аудиторію;
- розглянути існуючу рекламну стратегію закладу;
- запропонувати необхідні вдосконалення рекламної діяльності та обрати рекламні інструменти для нової рекламної кампанії.

Об’єктом дослідження є рекламна кампанія для пабу “Булльдог”, а предметом виступають особливості розробки реклами для закладу громадського харчування “Булльдог”.

“Булльдог” – це автентичний британський паб, пивна бар-таверна, яка розташована в м. Київ на вул. Велика Васильківська, 97. Заклад працює цілодобово, має власну літню терасу та відкритий майданчик. У барі відвідувачі пропонують великий вибір темного та світлого пива, як власного виробництва, так і вітчизняних та імпортованих брендів, зокрема, з Ірландії та Мексики.

Меню пабу “Булльдог” є традиційним для закладів такого типу, в ньому представлено різні закуски до пива, бургери, ковбаски та популярні страви європейської кухні.

У закладі можливо замовити бізнес-ланчі, сніданки, банкетні дні народження, тематичні вечори, та також є послуга бронювання приміщення для корпоративів.

Паб було засновано 15 років тому. За цей час він завоював міцну репутацію у відвідувачів, серед яких значну частину складають постійні клієнти закладу. Слоганом пабу є “Смачно, Ситно і Доступно” – ці три основні ідеї позиціонують кухню й приваблюють цільову аудиторію закладу. З вересня 2016 року паб “Булльдог” належить до сім’ї закладів “COPPER GROUP”.

Сам паб є невеликим, в його залі розміщено лише 14 столів на 2-6 посадочних місць, додатково є 6 місць біля барної стійки. Інтер’єр пабу виконаний у класичному, для пабів, стилі у теплих темних відтінках. У ньому привертають увагу тематичні деталі та декоративні елементи у вікторіанському стилі, масивні меблі, приглушене освітлення, за допомогою яких створюється атмосфера старого британського пабу. І це підкреслює як сформовану за роки існування історію та репутацію самого пабу “Булльдог”, так і наголошує на дотриманні традицій класичних закладів такого типу в Британії. Оскільки на думку науковця В.В.

Меньшикової, на імідж організації у першу чергу впливають саме знання клієнтів про “історію фірми, її традиції та репутацію” [4], таке оформлення закладу є додатковим вагомим плюсом для його цільової аудиторії.

Також слід звернути увагу на зовнішнє оформлення закладу. Паб “Булльдог” виділяється серед конкурентів оригінальним дизайном фасаду, головне призначення якого – привернути увагу перехожих та зацікавити їх. Перед входом до пабу відвідувачі можуть побачити величезного бульдога, який є опуклим обрамленням вхідних дверей. Бульдог вдягнений у морську тільняшку та берет військово-морських сил Великої Британії. Тож фасад закладу виконує одночасно й функцію зовнішньої реклами пабу.

На сьогодні заклад не має уніформи, але в ньому діє мінімальний стандарт одягу для персоналу. Він полягає в тому, що працівники мають бути одягнені в джинси та футболку темного кольору. Більшість фірмових елементів, у свою чергу, мають більш світлі відтінки дерев'яної текстури з обов'язковою присутністю логотипу закладу як ключового елементу фірмового стилю, що “реалізується у продукції підприємства, фірмовому одязі, в рекламних матеріалах” [3, с. 121].

Реклама пабу “Булльдог” є частиною комунікаційної політики закладу. Її організація покладена на директора, партнерів закладу і на завідувача баром.

Основна увага при організації рекламних заходів в пабі “Булльдог” звертається на ідейний зміст, правдивість, переконливість, конкретність реклами, простоту і дохідливість її форми. Крім того, реклама динамічна, оперативна, тому тут використовують сучасні засоби масової інформації – інтернет, друковану та зовнішню рекламу. Тому основні види реклами в пабі “Булльдог” – друкована, інтернет- та зовнішня реклама.

Серед рекламної діяльності пабу “Булльдог” провідне місце займає інтернет-реклама, що має певну специфіку. Власний сайт орієнтований лише на інформаційну функцію. Замість просування сайту, заклад обрав стратегію популяризації своєї сторінки у соціальній мережі Facebook. Це відповідає сучасним тенденціям розвитку рекламної сфери. Зокрема, дослідник контекстної реклами О.Г. Ковтало зазначав: “Контекстна реклама багато в чому ефективніша за просування сайтів. При рівних бюджетах контекстна реклама часто даватиме більшу віддачу з реклами, ніж просування. Особливо сильно цей ефект проявляється при необхідності таргетування на якийсь регіон, або при частій зміні пропозицій” [2]. Це є особливо заманливим для аналізованого закладу, що має чітко локалізовану аудиторію (орієнтується, в основному, на мешканців Печерського району) та часто проводить різні івенти й використовує акційні пропозиції. Також великою перевагою просування закладу через сторінку в соціальній мережі вважаємо те, що для перевірки рекламного повідомлення можна закласти невеличкий бюджет та проводити моніторинг лояльності клієнтів,

вподобань та запитів аудиторії та швидко опрацьовувати дані, тому що повідомлення транслюється одразу на всю обрану аудиторію.

Однак, окрім інтернет-реклами та активного ведення сторінки закладу, паб “Булльдог” використовує й інші види реклами, зокрема, друковану, найчастіше з її видів поширювалися візитні картки та меню. Візитка пабу є двосторонньою, це зумовлено тим, що “Булльдог” входить до мережі закладів “Cooper Group”, тому візитка виконує не тільки інформаційну функцію, а й рекламну, повідомляючи відвідувачів про інші заклади мережі. На візитці представлені адреси та телефони закладів, а також їх загальний сайт, при вході на який можна обрати той, який зацікавить відвідувача [6]. Меню пабу “Булльдог” продовжує традиції оформлення закладу. Воно має формат А3, а його оформлення виконано у темних кольорах, посередині розташовано логотип закладу, а по периметру меню прикрашено ілюстраціями автентичних кухонних приборів.

Однак, попри суттєві витрати на рекламу та креативне зовнішнє оформлення пабу, багато в чому ефективність рекламної діяльності була слабкою. Це спричинене низкою причин: так, зміна структури витрат на рекламу була здійснена на розсуд директора, а не на підставі проведених маркетингових досліджень, які дозволили б виявити зростаючу ефективність одних засобів поширення реклами і зниження ефективності інших; був відсутній науковий підхід до організації рекламної діяльності організації, що пояснюється відсутністю у штаті окремого співробітника, до функцій якого входила б організація рекламної діяльності. Таким чином, очевидно, що пабу “Булльдог” необхідно вдосконалювати рекламну діяльність та більш активно розширювати арсенал використовуваних засобів реклами.

Уважаємо, що ТОВ “Булльдог” не мав повноцінної та цілеспрямованої рекламної кампанії, а лиш удосконалював окремі рекламні елементи, такі як листівки, флаери та штендери. Також варто відзначити намагання підвищити активність у соціальних мережах, насамперед у Facebook, однак зараз пости публікуються з величезним інтервалом, приблизно один пост на два-три місяці. Кожен з уже існуючих елементів можна використати, удосконалити й об’єднати в одну цілісну рекламну кампанію, основною метою якої стануть збільшення обсягів реалізації продукції та підвищення лояльності до закладу.

При створенні рекламної кампанії слід врахувати ті переваги, що є в закладу, а саме зручне місце розташування, тематичний інтер’єр, наявність тераси, крафтове пиво та власну продукцію, представлену в меню.

Задачі рекламної кампанії:

- залучення уваги потенційної цільової аудиторії до закладу;
- закріплення візуального образу бренду у свідомості цільової аудиторії;
- забезпечення лояльності до бренду.

Для втілення запропонованої нами рекламної кампанії необхідно розмістити рекламу на сітілайтах та рекламу в метро у м. Києві для збільшення точок контакту зі споживачами. Оскільки реклама алкоголю (зовнішня, внутрішня, реклама на транспорті та значною мірою друкована, теле- та радіо-) в Україні заборонена [1], зовнішня реклама буде спрямована на популяризацію кухні закладу, тож для цього нами було запропоновано розробити новий універсальний слоган “Булльдог – це не просто паб”. Вважаємо, що коли на зовнішній рекламі буде вказівка на специфіку закладу громадського харчування (зокрема, з цією метою ми ввели до слогана слово “паб”), цільова аудиторія буде розуміти, що в ньому пропонують алкогольні напої. Паралельно із зовнішньою рекламою плануємо створити флаери та листівки й розповсюджувати їх через промоутерів.

Для залучення цільової аудиторії спираємось на репрезентацію пабу в соціальних мережах. Для рекламної кампанії пабу “Булльдог” обрано розміщення реклами у мережі Facebook у стрічці новин за допомогою таргетингу аудиторії. Реклама у стрічці новин – один з найбільш популярних форматів, суть якого показати рекламний пост саме цільовій аудиторії. Вона складатиметься з фотографії, тексту й кнопки заклику до дії. Формат галереї або “каруселі” дозволяє показувати відразу до 10 зображень, а кнопка може вести на сторінку закладу в Facebook, Instagram або на зовнішні ресурси. Для реклами у соціальних мережах треба застосувати контент-маркетинг, розробити новий дизайн для Facebook-сторінки закладу. До кожного посту слід додати хештег #BulldogPub для підвищення впізнаваності пабу при репостах з його офіційної сторінки постів, що будуть присвячені як історії та особливостям британських пабів й традиційним рецептам коктейлів, так і анонсам цікавих заходів та акцій самого закладу “Булльдог”. Також для нової рекламної кампанії вирішено переробити у новому стилі, освіжити дизайн і реорганізувати контент та елементи власного сайту закладу [6].

Підвищенню лояльності до закладу та збільшенню частки постійних відвідувачів серед його клієнтів сприятиме, на нашу думку, запровадження дисконтної програми, що також стане складовою рекламної кампанії.

Спираючись на ті елементи фірмового стилю, що вже існували в закладі до сьогодні, зокрема, логотип, його кольорову гаму, особливості інтер'єру пабу та уніформи співробітників, ми втілили творчий задум у серії рекламної продукції, об'єднаній наскрізними елементами. Вони забезпечують стильову єдність, впізнаваність та асоціативний зв'язок між усіма складовими кампанії. Серед них відзначимо логотип як невід'ємну частину кожного рекламного продукту, використані текстури дерева та зістареного паперу, які слугують нагадуванням про внутрішнє оздоблення “Булльдога”, кольорова гамма у коричнево-бежевих тонах.

Отже, щоб успішно конкурувати з закладами громадського харчування аналогічного типу, пабові “Булльдог” необхідно суттєво інтенсифікувати свою рекламну діяльність, розширити спектр рекламних засобів та приділити більше уваги інтернет-рекламі як провідному каналу просування.

Розроблена нами рекламна кампанія покликана підсилити впізнаваність, зміцнити позитивний імідж та закріпити у свідомості цільової аудиторії сприйняття закладу як взірця класичного британського пабу з притаманними традиціями й атмосферою. Збільшення частки постійних клієнтів завдяки запровадженню програми лояльності, заохочення гостей до відвідувань активною інформаційною діяльністю в соціальних мережах, новими акціями й пропозиціями також сприятиме зміцненню позицій “Булльдога” на ринку.

Список використаних джерел

1. Закон України “Про рекламу” [Електронний ресурс]. – Режим доступу: <https://zakon.rada.gov.ua/laws/show/270/96-%D0%B2%D1%80>
2. Ковтало О. Контекстна реклама: Переваги трьох сторін [Електронний ресурс] – Режим доступу: <https://www.taina.com.ua/kontekstna-reklama-perevahy-troh-storin/>
3. Костюк Г. В. Формування позитивного іміджу підприємства. *Вісник КНУТД*. 2014. №1. С. 176-181.
4. Меньщикова В. В. Регуляція взаимоотношений організації с общественностью службами ПР. Автореф. канд. дисс. М., 1998. 24 с.
5. Надточий В. А. Маркетинг социальных медиа как инструмент формирования и продвижения имиджа ресторана. *Практический маркетинг*. 2015. № 12. С. 37-42.
6. Сайт пабу “Булльдог” [Електронний ресурс]. – Режим доступу:: <http://corper-group.com.ua/index.php/en/bulldog-pub>

К.С. Чайка,

аспірант Донецького національного університету економіки і торгівлі
імені Михайла Туган-Барановського

науковий керівник: **Ю.Г. Бочарова,**

доктор економічних наук, доцент кафедри економіки та міжнародних економічних
відносин Донецького національного університету економіки і торгівлі
імені Михайла Туган-Барановського

ПІДХОДИ ДО РОЗУМІННЯ ПОНЯТЬ ІНВЕСТИЦІЙНИЙ КЛІМАТ ТА ІНВЕСТИЦІЙНА ПРИВАБЛИВІСТЬ

Дослідження підходів до розуміння сутності понять «інвестиційний клімат» та «інвестиційна привабливість» потребує, перш за все, аналізу сутності та етимології його базового поняття – «інвестиції».

Етимологічно термін «інвестиції» походить з англійської «investment»,

через те що саме в англomовних країнах інвестиції почали активно набирати обороти. Подальша етимологія терміна «інвестиції» приводить до латинського значення «investiō» чи «investīre», де чітко розділяється на «in-» – «в, на» та «vestiō» – одягати, прикрашати, покривати. Такий перетин слів можна об'єднати з сучасним поняттям «інвестиції – доцільно розуміти як вид діяльності, що передбачає цільове вкладання цінностей, що наявне у суб'єкта господарювання, з метою отримання соціального та/або економічного ефекту в довгостроковому періоді» [1, с. 133].

Незважаючи на значний науковий та практичний інтерес щодо інвестиційного іміджу країн, сьогодні не існує загальноприйнятого підходу до розуміння сутності понять «інвестиційний клімат» та «інвестиційна привабливість», чим і зумовлена актуальність вибраної теми.

Дослідивши особливості авторських підходів до розуміння сутності поняття «інвестиційна привабливість» вдалося узагальнити та виділити три найбільш розповсюджених:

1. **Факторний підхід**, у межах якого інвестиційна привабливість розглядається крізь призму чинників, які можуть зацікавити (або навпаки) інвестора.

Таблиця 1 – Факторний підхід до розуміння сутності поняття «інвестиційна привабливість» (систематизовано автором)

Автор	Дефініції поняття «інвестиційна привабливість»
Бурцева Т.А.	«наявність певних умов інвестування, які впливають на цілі інвестора і визначають його вибір при розгляді об'єктів інвестування» [2, с. 15].
Гуткевич С.О.	«інтегральна сукупність критеріїв дійсності умов та факторів, які забезпечують зацікавленість інвесторів у вкладенні капіталу» [3].
Захожай В., Кіт М.	«узагальнююча характеристика окремих напрямів і об'єктів з позиції конкретного інвестора» [4].
Колмыкова Т.С.	«наявність таких умов інвестування, які впливають на переваги інвестора у виборі того чи іншого об'єкта інвестування» [5, с. 158].

2. **Фінансовий підхід**, в межах якого інвестиційна привабливість розглядається крізь призму економічного ефекту від інвестування.

Таблиця 2 – Фінансовий підхід до розуміння сутності поняття «інвестиційна привабливість» (систематизовано автором)

Автор	Дефініції поняття «інвестиційна привабливість»
Гриньова В.М., Коюда В.О. та ін.	«сукупність факторів, що характеризують об'єкт інвестування (країну, регіон, галузь, підприємство, проект) з позиції задоволення інтересів інвестора та забезпечення ефективності інвестицій на конкретну дату, що поєднує наявні підходи в частині мети, об'єкта інвестування та факторів, які визначають його привабливість» [6].
Момот Т.В.	«рівень задоволення фінансових, виробничих, організаційних та інших вимог чи інтересів інвестора щодо конкретного об'єкта, яке

	може визначатися чи оцінюватися значеннями відповідних показників, у тому числі інтегральної оцінки» [7].
--	---

3. **Ресурсний підхід**, в межах якого інвестиційна привабливість розуміється як запас та вичерпність наявних ресурсів в країні.

Таблиця 3 – Ресурсний підхід до розуміння сутності поняття «інвестиційна привабливість» (систематизовано автором)

Автор	Дефініції поняття «інвестиційна привабливість»
Джеджула В.В.	«сукупність економічних, технічних, експлуатаційних показників проекту, що визначають можливість отримання максимального комплексного ефекту від упровадження проекту за мінімальних ризиків економічного, екологічного, технічного та організаційного характеру» [8].
Дука А.П.	«інтегральна характеристика окремих елементів, як об'єктів майбутнього інвестування з позиції перспективності їх подальшого функціонування і розвитку» [9].
Онщенко О.І.	«інтегрована характеристика переваг і недоліків об'єктів інвестування, котрі в сукупності обумовлюють можливість та доцільність здійснення інвестицій на певній території в поточному і перспективному періодах, що визначається з урахуванням мотивації різних груп інвесторів» [10, с.73].

Дослідивши особливості авторських підходів до розуміння сутності поняття «інвестиційний клімат» вдалося узагальнити та виділити 2 найбільш розповсюджених:

1. **Факторний підхід**, у межах якого інвестиційний клімат розуміється крізь призму існуючих умов для здійснення інвестиційної діяльності.

Таблиця 4 – Факторний підхід до розуміння сутності поняття «інвестиційний клімат» (систематизовано автором)

Автор	Дефініції поняття «інвестиційний клімат»
Кубах Т.Г.	«узагальнена характеристика політичних, економічних, правових, географічних, соціально-культурних умов які у своїй взаємодії забезпечують та впливають на інвестиційну діяльність вітчизняних та іноземних інвесторів в державі» [11].
Малько К.С.	«сукупність політичних, правових, економічних, соціальних, природних, а також інших чинників, які сприяють інвестиційній діяльності вітчизняних й іноземних інвесторів» [12, с. 101].
Струніна В.	«це сукупність політичних, соціально-економічних, фінансових, соціально-культурних, організаційно-правових та географічних факторів..., які приваблюють або відштовхують інвесторів» [13].
Пешко А. В.	«сукупність чинників, які бере до уваги інвестор, приймаючи рішення щодо здійснення інвестицій» [14].
Фролова Г.І.	«сукупність чинників економічного, політичного, правового та соціального характеру, які бере до уваги інвестор, ухвалюючи

	рішення щодо здійснення інвестицій» [15].
Оробчук М.Г.	«все те, на що зважає інвестор, коли оцінює наскільки сприятливі чи несприятливі у тій чи іншій країні умови для вкладення капіталу» [16].
Бут І.О.	«сукупність чинників, які притаманні певній країні і визначають її привабливість для іноземного інвестора» [17].
Загородній А.Г.	«сукупність політичних, соціальних та економічних чинників, які бере до уваги чужоземний інвестор, приймаючи рішення про здійснення інвестицій» [18].

2. Фінансовий підхід, в межах якого інвестиційний клімат розглядається крізь призму економічного ефекту від інвестування.

Таблиця 5 – Фінансовий підхід до розуміння сутності поняття «інвестиційний клімат» (систематизовано автором)

Автор	Дефініції поняття «інвестиційний клімат»
Власюк О.С.	«спроможність економіко-правового середовища забезпечити належну віддачу на вкладений капітал» [19].

Критичний аналіз та систематизація авторських підходів до розуміння понять «інвестиційна привабливість» та «інвестиційний клімат» доводить неточність ототожнення цих понять, як це зазначається у роботах [20], адже до «інвестиційної привабливості» слід віднести характерні чинники соціо-економіко-відтворювального процесу життєдіяльності держави, які обумовлюють ефективність інвестиційних вкладень в залежності від профілювання тих чи інших груп інвесторів. В свою чергу, до «інвестиційного клімату» слід віднести рівень спроможності чинників соціо-економіко-відтворювального процесу життєдіяльності держави до окупності вкладених інвестором коштів. Проте, систематизація понять наведених у табл. 1-5, дозволяє виділити спільні підходи до трактування сутностей зазначених понять. Таким чином, «інвестиційна привабливість» та «інвестиційний клімат» можна об'єднати за двома підходами:

1. Факторний підхід.
2. Фінансовий підхід.

Список використаних джерел

1. Москаленко К.С. Інвестиційна політика країни: сутність, функції та фактори. *Вісник ДонНУЕТ*. 2019. Вип. 1(70). С.130-137.
2. Бурцева Т.А. Методология статистического исследования инвестиционной привлекательности региона и результативности реализации его инвестиционной политики: автореф. дисс... д-ра. эк. наук: 08.00.12 / ВПО «Государственный университет управления». Москва, 2013. 48 с.
3. Гуткевич С.О. Формування інвестиційної привабливості аграрного сектору економіки: підручник. Київ: Національний науковий центр, 2004. 384 с.
4. Захожай В., Кіт М. Статистика інвестиційної діяльності. *Міжрегіональна академія управління персоналом (МАУП)*. 2007. Вип. 8. С. 10-17.

5. Колмыков Т.С. Инвестиционный анализ: учеб. пособие. Москва: ИНФРА-М, 2009. 204 с.
6. Гриньова В.М., Коюда В.О., Лепейко Т.І., Коюда О.П. Інвестування: підручник. Київ: Знання, 2008. 458 с.
7. Момот Т.В. Інвестиційна привабливість акціонерного товариства: удосконалення сучасних методик оцінки. *Менеджер. Вісник Донецького державного університету управління*. 2005. Вип. 4 (34). С. 117-122.
8. Джеджула В.В. Економічна сутність інтегральної інвестиційної привабливості енергозберезувальних заходів. *Економічний часопис – XXI*. 2013. Вип. 7–8 (1). С. 90-93.
9. Дука А.П. Теорія та практика інвестиційної діяльності. Інвестування: підручник для студ. ВНЗ. 2-ге вид. Київ: Каравела, 2008. 432 с.
10. Онщенко О.А. Аналіз підходів щодо оцінки інвестиційної привабливості територій. *Формування ринкових відносин в Україні: зб. наук. праць*. 2009. Вип. 12 (103). С. 72-78.
11. Кубах Т.Г. Інвестиційний клімат держави: теоретичний та практичний аспект. *Ефективна економіка*. 2013. – Вип. 12. URL: <http://www.economy.nayka.com.ua/?or=1&z=2604> (дата звернення: 30.12.2019).
12. Малько К.С. Інвестиційний клімат та інвестиційна привабливість України: чинники їх формування в сучасних умовах. *Actual problems of economics*. 2015. Вип. 3 (165). С. 100-105.
13. Струніна В. Шляхи поліпшення інвестиційного клімату в Україні. *Економіка України*. 2001. Вип. 9. С. 11-16.
14. Пешко А. В. Інвестиції: їх значення, види та форми. *Інвестиції: практика та досвід*. 2007. Вип. 2. С. 3-6.
15. Фролова Г. І. Оцінка інвестиційного клімату в Україні. *Економіка та управління національним господарством: Вісник Бердянського університету менеджменту і бізнесу*. 2014. Вип. 2 (26). С. 67-69.
16. Оробчук М. Г. Формування сприятливого середовища для залучення іноземних інвестицій в Україну. Львів: Львівський університет, 1997. 86 с.
17. Бут І. О. Інвестиції як основа структурних зрушень в економіці. *Інвестиційні пріоритети епохи глобалізації: вплив на економіку та окремий бізнес*. Дніпропетровськ: [б. в.], 2008. Т. 1. С. 3-4.
18. Загородній А. Г., Вознюк Г. Л. Фінансово-економічний словник. Київ: Знання, 2007. 1072 с.
19. Власюк О. С. Стратегії розвитку України: теорія і практика. Київ: ШСД, 2002. 864 с.
20. Бланк И.А. Инвестиционный менеджмент: ученый курс для вузов. Киев: Эльга, 2006. 552 с.

А.Ю. Чухно,

здобувач вищої освіти ступеня бакалавра,
Вінницький навчально-науковий інститут економіки
Тернопільського національного економічного університету

науковий керівник: **Н.М. Головай,**

кандидат економічних наук, доцент кафедри економіки обліку та оподаткування,
Вінницький навчально-науковий інститут економіки
Тернопільського національного економічного університету

ОСОБЛИВОСТІ ІНВЕНТАРИЗАЦІЇ НА ПІДПРИЄМСТВІ

На даному етапі економічного розвитку України проблеми інвентаризації на підприємствах полягають в необхідності розробки комплексного та системного підходу, який забезпечуватиме регулювання цього процесу.

Дослідженням наукових і практичних аспектів інвентаризації займалися багато українських вчених, зокрема М.Т. Білухи, Т.А. Бутинець, А.М. Герасимович, А.П. Грінько, С.Ф. Голова, М.І. Карауш, Л.М. Крамаровського, А.М. Кузьмінського, М.М. Коцупатого, Ю.О. Леонова, В.С. Лень, М.М. Матюхи, І.В. Перезової, В.К. Радостовця, В.В. Сопка, М.А. Толстих, М.Г. Чумаченка, В.О. Шевчука та ін..

Як зазначав Бутинець Т.А. Економія у використанні ресурсів з'являється тоді, коли рівень затрат живої праці в процесі виготовлення продукції менше допустимих норм, тобто коли затрати виробництва не тільки менші їх мінімально можливої величини, але й зменшується частка втрат і відходів. Цього можна досягти лише за умови правильної організації інвентаризації [1, с. 19].

Стаття 10 Закону України “Про бухгалтерський облік і фінансову звітність” передбачає, що для забезпечення достовірності даних бухгалтерського обліку та фінансової звітності підприємства повинні інвентаризувати активи й зобов'язання, перевіряти й документально підтверджувати їх наявність, стан і оцінку [2]. Причому об'єкти, які підлягають інвентаризації, а також її періодичність визначає власник підприємства, крім випадків, коли її проведення є обов'язковим. Наказом Міністерства фінансів України від 02.09.2014 р. № 879 затверджено єдине “Положення про інвентаризацію активів та зобов'язань”. Дане положення є універсальним, тобто обов'язковим для підприємств усіх організаційно-правових форм і форм власності (крім банків, на яких дія положення не поширюється), а також представництв іноземних суб'єктів господарської діяльності та бюджетні установ. Інвентаризація забезпечується власником (власниками) або уповноваженим органом (посадовою особою), який здійснює керівництво підприємством відповідно до законодавства та

установчих документів, створює необхідні умови для її проведення, визначає об'єкти, періодичність та строки, крім випадків, коли інвентаризація є обов'язковою. У цих випадках визначені на підприємстві строки інвентаризації не можуть перевищувати ті, що передбачені Положенням. Підприємства зобов'язані провести інвентаризацію станом на 01 число місяця, що настає за місяцем, у якому немає перешкоди для доступу до активів, первинних документів і реєстрів бухгалтерського обліку, та відобразити результати інвентаризації в бухгалтерському обліку відповідного звітного періоду [3]. Визначено певні строки інвентаризації перед складанням річної фінансової звітності (до дати балансу):

- три місяці – для необоротних активів;
- два місяці – для незавершених капітальних інвестицій, незавершеного виробництва, напівфабрикатів, фінансових інвестицій, грошових коштів, коштів цільового фінансування, зобов'язань у частині невикористаних забезпечень, розрахунків з бюджетом та відрахувань на загальнообов'язкове державне соціальне страхування;

- до дати балансу (“до тимчасового вибуття з підприємства”) – для автомобілів, морських та річкових суден, які перебувають у тривалих рейсах, інших матеріальних цінностей, які в період інвентаризації будуть знаходитися поза підприємством.

- за рішенням керівника підприємства, інвентаризація інструментів, приладів, інвентаря (меблів) може здійснюватися щороку в обсязі не менше 30 % усіх зазначених об'єктів з обов'язковим охопленням інвентаризацією всіх інструментів, приладів протягом трьох років;

- протягом року, за рішенням керівника підприємства, проводиться інвентаризація бібліотечних фондів; якщо бібліотечних фондів від 100 до 500 тис. од., інвентаризацію можна проводити протягом 5 років, охоплюючи щорічно не менше 20 % одиниць; якщо понад 500 тис. – протягом 10 років, охоплюючи щорічно не менше 10 % одиниць. Книжкові пам'ятки інвентаризують щороку;

- один раз на три роки може здійснюватись інвентаризація земельних ділянок, будівель, споруд та інших нерухомих об'єктів (об'єкти державної власності інвентаризуються відповідно до Методики проведення інвентаризації об'єктів державної власності, затвердженої постановою Кабміну України № 1121 від 30.11.2005 р.). Інвентаризацію призначає відповідний суб'єкт і здійснюють її теж відповідні суб'єкти – члени інвентаризаційних комісій. У процесі інвентаризації складаються дуже різні за змістом документи, тому в Положенні наведено роз'яснення щодо складання інвентаризаційного опису. Інвентаризаційний опис є відображенням майна, зобов'язань і власного капіталу. Одночасно підприємства можуть визначати порядок інвентаризації активів і зобов'язань та оформлення її результатів у внутрішньому положенні, розробленому відповідно до цього Положення та

інших нормативно-правових актів з бухгалтерського обліку. Матеріали інвентаризації можуть бути заповнені як рукописним способом, так і за допомогою електронних засобів обробки інформації.

Як наголошує У. В. Ковалишин, роль інвентаризації не обмежується перевіркою фактичної наявності цінностей. У процесі інвентаризації майна здійснюються такі заходи:

- перевірка дотримання вимог до діяльності матеріально відповідальних осіб;
- перевірка стану складських приміщень, порядку зберігання цінностей, справності всіх ваговимірювальних приладів, правильності присвоєння інвентаризаційних номерів;
- встановлення якісних характеристик матеріальних ресурсів: виявляються залежані й не використані цінності, майно, що повністю або частково втратило первинні властивості, неходові готові вироби та вироби, на селі немає попиту та ін.;
- виявлення непридатних до експлуатації основних засобів та тих, що не підлягають відновленню, перевірка дотримання правил утримання та експлуатації основних засобів [4, с. 107].
- встановлення наявності документів, що підтверджують право власності підприємства на земельні ділянки, будівлі, споруди, іншу нерухомість, водоймища та інших об'єкти природних ресурсів;
- перевірка наявності у складі незавершених капітальних інвестицій обладнання та устаткування, що передане для монтажу, який фактично не розпочато, а також визначення стану законсервованих і тимчасово зупинених будівельних об'єктів, розробок, нематеріальних активів, на які складається окремий інвентаризаційний опис [4, с. 108].

Отже, проведена з порушеннями інвентаризація на підприємстві може призвести до викривлення облікових даних, а від цього залежить її достовірність в ході порівняння фактичних даних з обліковими. З огляду на це інвентаризація потребує чіткої організації, як на рівні підприємства, так і на державному рівні.

Список використаних джерел

1. Бутенець Т.А. Контроль внутрішньогосподарський чи внутрішній? / Т.А. Бутенець // Міжнародний збірник наукових праць. – 2009. – Вип. 2(14). – С. 5–20.
2. Закон України “Про бухгалтерський облік і фінансову звітність в Україні” від 16 липня 1999 р. № 996-XIV (зі змінами і доповненнями) [Електронний ресурс]. – Режим доступу: www.zakon1.rada.gov.ua.
3. Положення про інвентаризацію активів та зобов'язань, затверджений Наказом Мінфіну України від 02.09.2016 № 879 р. [Електронний ресурс]. – Режим доступу: <http://zakon4.rada.gov.ua/laws/show/z1365-14>.
4. Ковалишин У.В. Становлення облікової політики в Україні / У.В. Ковалишин // Всеукраїнська наукова конференція. – Тернопіль: Економічна думка, 2007. – 339 с.

О.В. Швець,

докторант Міжнародного університету бізнесу і права, м. Херсон

НЕОБХІДНІСТЬ ДОСЛІДЖЕННЯ ЕКОНОМІЧНОЇ АКТИВНОСТІ НАСЕЛЕННЯ В УМОВАХ СТАЛОГО РОЗВИТКУ РЕГІОНУ

Євроінтеграційний вектор розвитку економіки України вимагає комплексної трансформації наявних у країні державних інституцій, адаптації більшості видів економічної діяльності до стандартів ЄС, що сприятиме підвищенню рівня конкурентоспроможності вітчизняних підприємств та підвищенню рівня життя населення. Реформування національної економічної системи істотно впливає на процеси економічної активності населення, оскільки структурні зміни в секторах економіки призводять до перерозподілу трудових ресурсів та вивільнення частини зайнятих.

Економічно-активне населення відіграє важливу роль у розвитку економіки в цілому. Оскільки завдяки правильно обраній політиці держави можна забезпечувати створення великої кількості робочих місць і у свою чергу працевлаштування висококваліфікованих спеціалістів на вакантні новостворені місця.

На основі проаналізованих визначень економічної активності населення, виділивши переваги та недоліки кожного з авторів пропонуємо поняття «економічна активність населення» трактувати як частину населення, яка задіяна на ринку праці, незалежно від віку, а з урахуванням конкретно виконаних робіт або способів для пошуку роботи тощо.

Зазвичай економічно-активне населення включає в себе осіб, чий статус (зайнятого або безробітного) був визначений виходячи з більш тривалого часу (наприклад, року).

Таблиця 1. Підходи авторів до визначення поняття економічної активності

Автор	Визначення поняття економічної активності
Сеник І.В.	Категорія економічно активного населення охоплює всіх осіб, які створюють ринок праці в частині пропозиції робочої сили для виробництва товарів і послуг [1].
За методологією Міжнародної організації праці	Воно складається з населення обох статей віком 15-70 років включно, яке впродовж певного періоду часу забезпечує пропозицію робочої сили на ринку праці. Кількісно економічно активне населення складається з чисельності зайнятих, безробітних, економічно неактивних (поза робочою силою) [2].
Єсінова Н. 1.	Економічна активність населення це частина населення, що забезпечує пропозицію робочої сили для виробництва товарів і послуг [3].

Грішнова О. А.	Економічна активність — це прагнення працездатної людини застосувати на практиці наявні у неї здібності до праці, знання та досвід за винагороду в грошовій або іншій формі. Реалізація цього прагнення виявляється у зайнятості людини економічною діяльністю. Нереалізація його виявляється у безробітті [4].
----------------	---

Зайняті економічною діяльністю – це особи у віці від 15 до 70 років, які:

- працювали протягом тижня хоча б 1 годину за винагороду в будь-якому виразі;

- працювали індивідуально на власному підприємстві або в окремих громадян;

- працювали впродовж 30 годин на тиждень безоплатно на підприємстві, у бізнесі, що належить будь-кому з членів домогосподарства або в особистому селянському господарстві з метою реалізації продукції, що вироблена внаслідок цієї діяльності;

- були тимчасово відсутні на роботі, тобто формально мали робоче місце або власний бізнес, але не працювали впродовж останнього часу з незалежних від них обставин, таких, як хвороба, відпустка, сезонний характер роботи тощо [5].

Зазначені раніше особи вважаються зайнятими незалежно від того, була це постійна, тимчасова, сезонна, випадкова чи інша робота. До складу зайнятого населення не включаються особи, які виконують неоплачувану громадську чи добровільну роботу, та особи, які виконують тільки домашні обов'язки.

У найбільш загальному вигляді схему організації такої підсистеми можна представити поетапно (див. рис. 1).

Для оцінки та вчасного реагування держави проблеми зайнятості населення необхідний моніторинг ринку праці та економіко-статистичний аналіз економіко-активного населення. Цей аналіз важливий для стимулювання економічно-активного населення на ринку праці, а також для напрямів застосування стимулювання організацій, зокрема підготовки та перепідготовки необхідних спеціалістів. Крім того, оцінюючи склад та структуру, робочої сили, аналізуючи напрямки діяльності та рівень безробіття, можна оцінювати реальний стан економіки країни.



Рис. 1. Алгоритм діагностики соціальної структури та економічної активності населення на регіональному ринку праці

Підсумовуючи усе вищезазначене, можна стверджувати, що уряд України активно сприяє поліпшенню ситуації на ринку праці. Державна політика зайнятості передбачає розроблення програм, що зможуть забезпечити більш високий рівень зайнятого населення та відповідно зниження безробіття, що має своє відображення у статистичних показниках. Але не зважаючи на досягнення щодо покращення соціально-економічного становища на ринку праці, важливим завданням залишається раціоналізація структури зайнятості на базі поліпшення якості робочої сили, розвитку її професійної мобільності, удосконалення політики оплати праці та створення сучасних високотехнологічних робочих місць відповідно до завдань модернізації економіки.

Список використаних джерел

1. Сенік І.В. Економічна активність населення України 2013 [Текст] / І.В. Сенік // Стат. збірник/Державна служба статистики України. – 197 с.
2. Лагодієнко В.В. Стан та перспективи розвитку зайнятості населення в аграрній сфері Миколаївської області. *Бізнес навігатор*. – 2011. – № 22. – С. 5–11.
3. Єсінова Н.І. Е-83 Економіка праці та соціально-трудова відносини : навч.-метод. посібник / Н. І. Єсінова. – Х.: ХДУХТ, 2017. – 189 с.
4. Грішнова О.А. Економіка праці та соціально-трудова відносин: Підручник. – К.: Знання, 2004. – 535 с.
5. Sergii Lekar, Dmytro Shumeiko, Volodymyr Lagodiienko and Valerii Nemchenko, Construction of Bayesian Networks in Public Administration of the Economy. *International Journal of Civil Engineering and Technology*, 10(04), 2019, pp. 1379–1384.

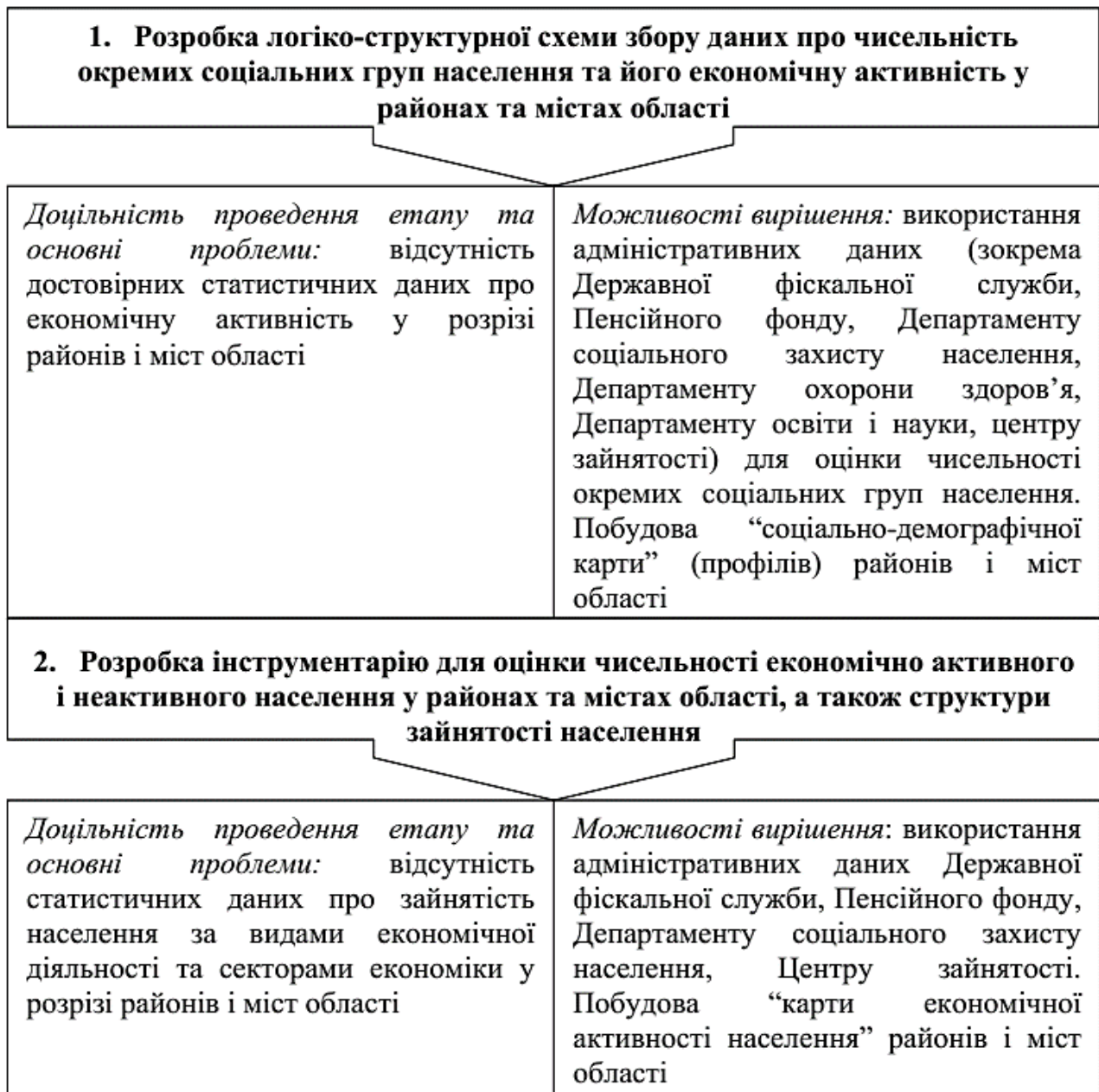
Jarosław Kamiński,

Computer Science student

at the Siedlce University of Natural Sciences and Humanities

THE USE OF COMPUTER AND NEW TECHNOLOGIES IN PRE-SCHOOL EDUCATION

Abstract. Computer science is a field of science that is developing very quickly. In recent years, CPU processing power has increased significantly while minimizing CPU size. This allowed universal access to computers and software development, which is no longer limited by a very small amount of memory. Additional development of the Internet, thanks to which people have access to a lot of information sitting at home. This contributes to the use of computers and the Internet for learning. Interactive learning materials for preschool children are also being developed.

Parents often believe that children at such a young age should not use a computer, smartphone or other mobile devices at all. However, the child should use the computer and the Internet. The sooner a child learns this, the easier it will acquire knowledge. In addition, using a computer by children provides them with the development of manual skills, concentration and perceptive-motor skills.

A preschooler using a computer can also easily and pleasantly learn foreign languages that are very much needed in adulthood. Preschooler through online play can learn words in foreign languages and rules prevailing in a given language. The child will not perceive it as an annoying duty, but as fun, so they will be very eager to want to acquire the knowledge.

The child should not use technological achievements only at home, but also in kindergarten. Teachers should appropriately use new technologies in the education process of preschoolers. Properly used computer games, movies, animations and multimedia applications significantly contribute to the development of children and encourage them to learn new knowledge and consolidate knowledge acquired.

In an anonymous survey conducted on January 22, 2020 among 23 employees of various kindergartens from the Masovian Voivodeship in Poland, it appears that:

- new technologies are used daily in 8 kindergartens,
- 12 kindergartens use new technologies, but not every day,
- 2 kindergartens do not use new technologies, but they plan to use them,
- in 1 kindergarten new technologies are not used and no use is planned.

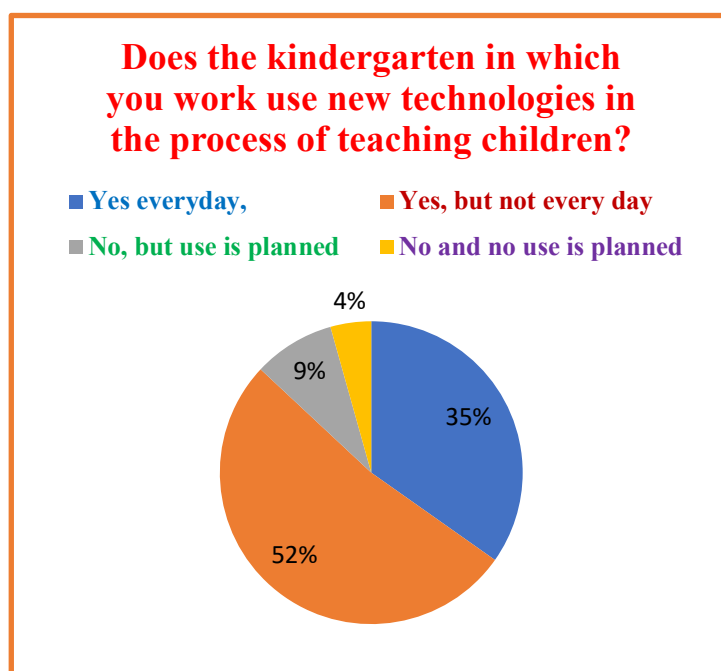

Image 1. Survey result

Summary. The computer and the Internet are very important tools in the process of educating preschoolers, they encourage the development, creative thinking and reading comprehension. New technologies should support traditional forms of preschool education. However, you should control what your child is browsing on the Internet for security purposes.

References

1. Gryta A., *Zastosowanie Internetu oraz komputera w edukacji przedszkolnej*, Materiały pokonferencyjne II Ogólnopolskiej Konferencji Interdyscyplinarnej pt. „Współczesne Zastosowania Informatyki”, Siedlce, 2016.
2. Małolepsza J., *Innowacyjność w konińskiej „dziewiątce”*, Retrieved January 27, 2020 from <https://konindzieciom.pl/blog/innowacyjnosc-w-koninskiej-dziewiatce>
3. Muchacki M., *Przydatność komputera w edukacji dziecka*, Uniwersytet Pedagogiczny im. KEN w Krakowie, Cracow, 2013.

Emil Pieńkowski,
Computer Science student
at the Siedlce University of Natural Sciences and Humanities

E-LEARNING IN THE TEACHING PROCESS

Abstract. Knowledge transfer should be effective and easy. Traditional teaching methods are not enough these days. E-learning is a very popular teaching method, which is the transfer of educational content and management of the teaching process using IT and ICT technologies.

Schools and companies involved in running courses are increasingly conducting e-learning lessons. There is a lot of potential in this form of teaching. In order to conduct classes using e-learning, special services have been created that enable and facilitate the sharing of multimedia for learning. The advantage of e-learning over other teaching methods is the ability to adjust the learning pace of the student, access to content anywhere and at any time, and the ability to choose the time in which the student learns.

Another aspect is the lowering of the costs of conducting lessons by teachers working in enterprises involved in conducting courses, because there is no need for a classroom to conduct lessons. In the case of a student, there is a great saving of time that would otherwise have to be spent on getting to the place where the course is taking place.

E-learning also has disadvantages. Preparation of appropriate materials used for learning people in different parts of the world is very time consuming and expensive. Requires proper thought and design. E-learning materials do not give the opportunity to customize the form of transfer of knowledge at a given moment, the feedback with opinions on materials the creator receives only after developing the materials and making them available to students. Contacting a student with a teacher through the media will never replace real live contact with another person in the real world. An additional problem may be the lack of self-discipline of students, lack of motivation and lack of proper organization of time, which will contribute to the poor effectiveness of the assimilation of knowledge.

In an anonymous survey conducted by the author on January 17, 2020, among 104 high school students in Siedlce (Poland, Masovian Voivodeship) it appears that:

- 83 students have used e-learning and recommend this form of learning,
- 2 students used e-learning but do not recommend this form of learning,
- 16 students have not used e-learning but want to use it someday,
- 3 students did not use e-learning and do not want to use it.

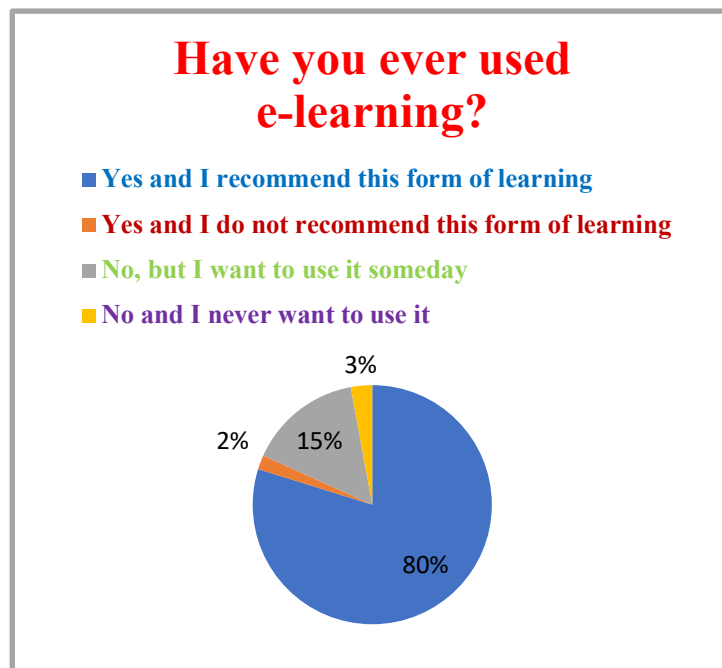

Image 1. Survey result

Summary. E-learning is a very good tool for transferring and acquiring knowledge. It significantly supports traditional teaching methods and brings significant savings to companies transferring knowledge through courses. E-learning helps a lot to people who want to learn a given thing but do not have the time and opportunity to appear in the place where the course is conducted. The method of teaching using IT and ICT brings a lot of benefits.

References

1. Clarke A., *E-learning nauka na odległość*, Wydawnictwa Komunikacji i Łączności, Warsaw 2007.
2. Kołaczek B., *Dostęp młodzieży do edukacji Zróżnicowania. Uwarunkowania. Wyrównanie szans*, IPiSS, Warsaw 2004.
3. Kubiak M. J., *Internet dla nauczycieli. Nauczanie na odległość*, EDUMIKOM, Warsaw 1997.
4. Kuźmich K., *E-learning. Kultura studiowania w przestrzeni sieci*, Gdańskie Wydawnictwo Psychologiczne, Sopot 2015.
5. Pucyk N., E-learning jako narzędzie wspierające proces edukacji szkolnej, Materiały pokonferencyjne II Ogólnopolskiej Konferencji Interdyscyplinarnej pt. „Współczesne Zastosowania Informatyki”, Siedlce 2016.

ІННОВАЦІЇ В ЕКОНОМІЦІ ТА УПРАВЛІННІ. РОЗВИТОК СОЦІАЛЬНО-ЕКОНОМІЧНИХ ВІДНОСИН В УМОВАХ ГЛОБАЛІЗАЦІЇ

Marcin Izdebski,

Student pierwszego stopnia,
Uniwersytet Przyrodniczo-Humanistyczny w Siedlcach

SIEĆ 5G – SZANSE I ZAGROŻENIA

Współcześnie jesteśmy świadkami coraz szybszego rozwoju technologii. Najnowsze aparaty są w stanie robić zdjęcia w coraz lepszej rozdzielczości, tworzona muzyka i filmy również zwiększa swoją jakość, co wiąże się z coraz większym rozmiarem danych jakie zajmują. Wraz z rozwojem zostają również zwiększone oczekiwania co do szybkości transferu danych, których to spełnienie utrudnia się, ze względu na rosnącą ilość danych. Dzięki progresowi w rozwoju technologii zauważamy także coraz większą liczbę urządzeń codziennego użytku podłączonych do sieci, po to aby przesyłać w jej obrębie informacje. Coraz większy transfer danych, ilość urządzeń emitujących je oraz wzrastające oczekiwania co do czasu ich przesyłu sprawia, że dostawcy usług internetowych zostali postawieni przed trudnym wyzwaniem jakim jest zaprojektowanie i wdrożenie technologii, która będzie odpowiedzią na powstałe zapotrzebowania. Technologia mającą spełniać oczekiwania rynku oraz społeczeństwa ma być sieć 5G.

Opis sieci 5G. Technologia 5G w znacznym stopniu różni się od poprzednich, tym, że długości fal wykorzystywanych w niej są znacznie krótsze, a przez to są dużo szybsze, a co za tym idzie, działają na dużo wyższej częstotliwości. Zastosowanie krótkich fal oprócz zalety jaką jest szybkość ich przesyłania ma również swoje wady.

Pierwszą jest zakres odległości na jakie fale te mogą zostać przesłane. Zasięg fali jest wprost proporcjonalny do jej długości, w związku z tym jest też odwrotnie proporcjonalny do częstotliwości na jakiej dana fala zostanie przesłana. Ta cecha powoduje, że umożliwienie korzystania z technologii 5G wiąże się ze zwieszeniem liczby nadajników między którymi będą przesyłane

informacje. Stanowi to istotny problem, ponieważ każdy nadajnik generuje promieniowanie, które stanowi zagrożenie dla zdrowia ludzi.

Drugą wadą wiążącą się z rodzajem fal które wykorzystuje technologia 5G jest bezpośrednia szkodliwość na zdrowie. Fale krótkie, działające na wyższej częstotliwości są znacznie bardziej szkodliwe niż długie. Nowa technologia ma wykorzystać fale o częstotliwości nawet powyżej 26 GHz, jest to znaczna różnica w stosunku do częstotliwości wykorzystywanych w poprzednich wersjach, które wynosiły od 1 do 5 GHz.

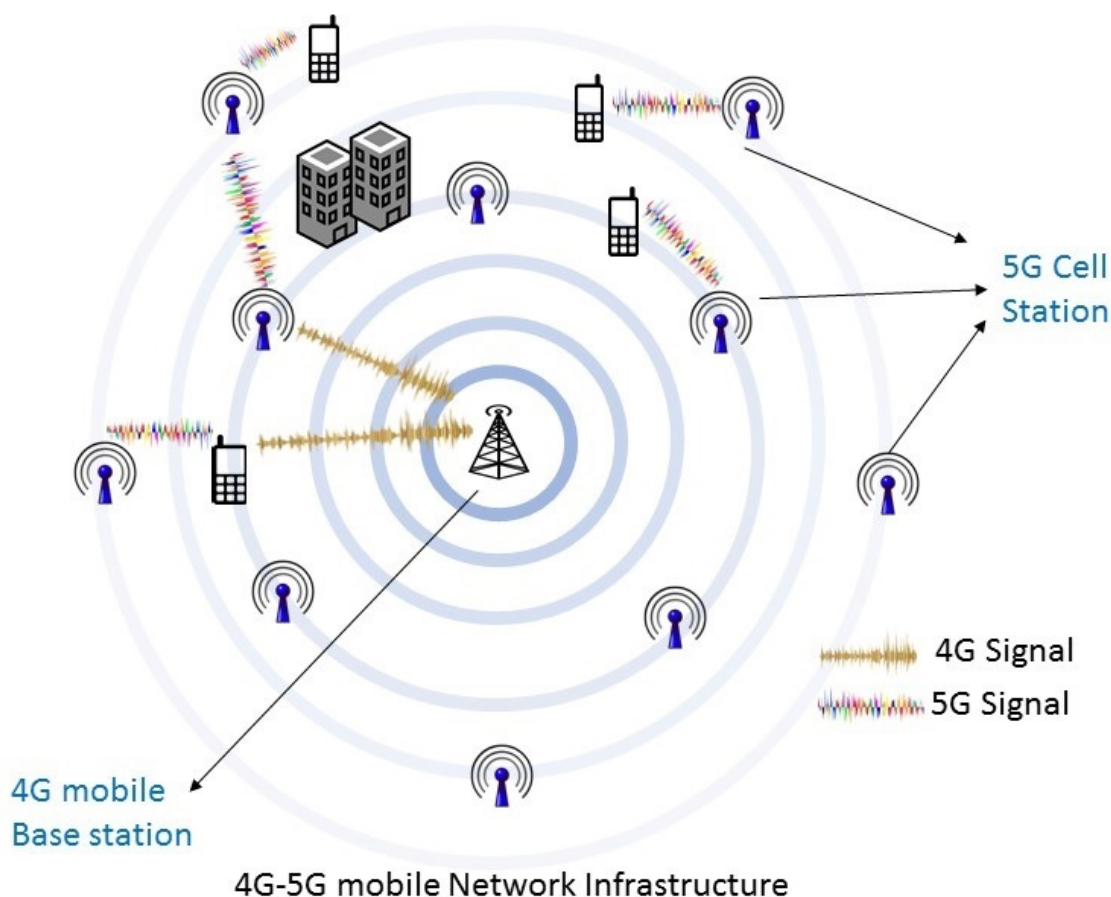

Rysunek 1. Porównanie przesyłania danych między nadajnikami w sieci 5G i 4G

Rysunek 1. Przedstawia porównanie działania sieci 5G oraz 4G. Jedną z zauważalnych różnic jest ilość nadajników (na Rysunek 1. Oznaczonych niebieskim kolorem) wchodzących w skład architektury sieci 5G, w stosunku do jednego nadajnika wykorzystywanego przez sieć 4G. Wiąże się to z różnicą w zasięgu fal, które to mogą być wykorzystane przez odpowiednie technologie. To co można jeszcze zaobserwować na Rysunek 1., to kompatybilność sieci. Technologia 5G w pewnym stopniu opiera się na wcześniej wykorzystywanych technologiach przesyłu danych, to sprawia, że jest z nimi kompatybilna.

Zalety sieci 5G. Wprowadzenie technologia 5G wiąże się zapowiadany korzyściami w procesie przesyłania danych. Ma ona w znacznym stopniu odbiegać od technologii wykorzystywanych wcześniej. Firmy inwestujące w rozwój sieci wymieniają następujące zalety technologii:

- prędkość przesyłu danych do terminala sięgającą 20 Gb/s,
- opóźnienia tak niskie jak 4 ms,
- niezawodność (niezależnie od warunków),
- stabilną łączność w ruchu (nawet przy 500 km/h),
- obsługa do 1 miliona urządzeń na 1 km kwadratowy.

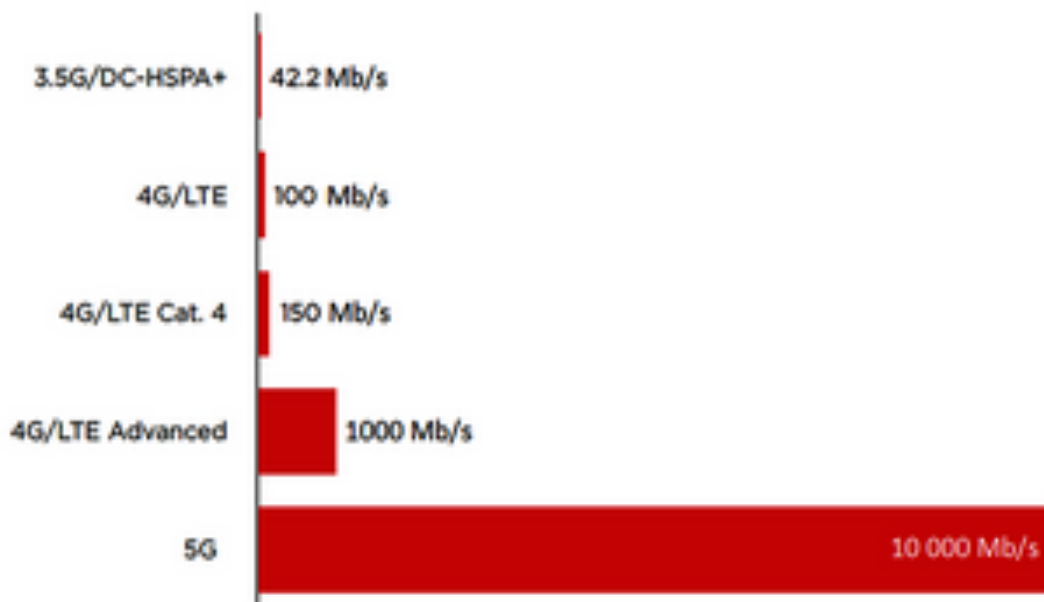

Rysunek 2. Maksymalna przepływność w łączu do sieci w obrębie określonych technologiach.

Rysunek 2. Przedstawia wykres obrazujący maksymalną przepływność w łączu do sieci szacowanych dla określonych technologiach. To co w pierwszej kolejności można zauważyć patrząc na Rysunek 2., to dysproporcja między siecią 5G a poprzednimi technologiami przesyłania danych. Znaczna różnica związana z prędkością przesyłania danych jak również mniejszą liczbą opóźnień oraz większą stabilizacją łączności sprawiły, że wdrożeniem nowej technologii na rynek jest zainteresowana coraz większa liczba firm, takimi między innymi są:

- Orange,
- Nokia,
- Ericsson,
- Motorola,
- Huawei.

Firmy takie jak Nokia, Eriksen czy Motorola, był kilkanaście lat temu wiodącymi firmami w branży telefonii komórkowej. Z czasem jednak spopularyzowania smartfonów, stały się markami marginalnymi na rynku. To może świadczyć o tym, że inwestycja w rozwój sieci 5G miała dla wymienionych producentów większe znaczenie, niż zaangażowanie się w rozwój rynku smartfonów.

5G w przemyśle i polityce. Jeżeli sieć 5G zostanie wdrożona, będzie miał wpływ na wszystkie gałęzie przemysłu. To powoduje, że nie tylko prywatne firmy angażują się w jej wdrożenie, ale także najbardziej wpływowe państwa świata takie jak: Chiny, Rosja czy USA.

Unia Europejska wymaga, by już do 2020 roku, przynajmniej jedno duże miasto w każdym kraju członkowskim było pokryte siecią 5G. Według Komisji Europejskiej technologia 5G ma potencjał utworzenia dwóch milionów miejsc pracy w całej Unii Europejskiej.

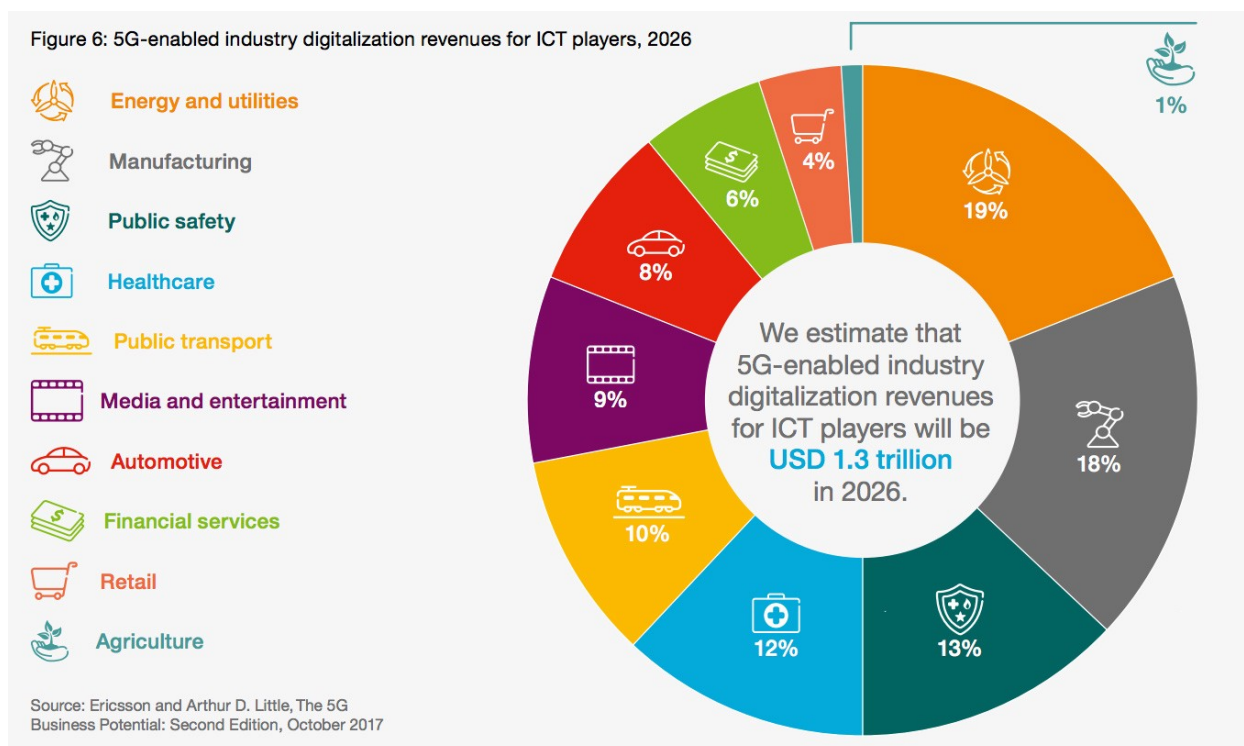

Rysunek 3. Wykres przedstawiający gałęzie przemysłu w których to sieć 5G miałyby zastosowanie.

Rysunek 3. przedstawia w jakim procencie sieć 5G była by wykorzystana w stosunku do całego rynku. Badania zostały przeprowadzone przez firmę Ericsson w 2017 roku.

Zagrożenia. Oprócz licznych korzyści wiążących się z wdrożeniem technologii 5G, wiążą się również poważne zagrożenia. Kraje takie jak Szwajcaria, czy Belgia zaprzestały procesu wdrażania tej technologii ze względu na brak wystarczających dowodów na to, że sieć ta jest nieszkodliwa dla zdrowia. Zagrożenie wiążące się z wdrożeniem tej technologii jest spowodowane rodzajem fal wykorzystywanych przez nią. Są to fale krótkie charakteryzujących się niską częstotliwością. Są one porównywalne z falami wykorzystywanymi przez kuchenki mikrofalowe. Dodatkowym zagrożeniem jest duża liczba nadajników, bardzo gęsto rozmieszczona. To powodują, że przebywanie w obrębie terenu, w obrębie którego wykorzystana jest sieć 5G, będzie wiązało się z nieustannym przebywaniem w pobliżu anten 5G, co może

być szkodliwe dla zdrowia. Strona www.odkrywamyzakryte.com wymienia 20 argumentów przeciwko wdrożeniu sieci 5G:

„Fakt 1 – w celu zapewnienia dobrego zasięgu technologia 5G wymaga montażu niezliczonej ilości „małych” anten komórkowych w całym naszym otoczeniu.

Fakt 2 – anteny bezprzewodowe emitują szkodliwe mikrofałe, a każda taka instalacja 5G może mieć ponad tysiąc anten transmitujących fale jednocześnie.

Fakt 3 – Federalna Komisja Łączności (FCC) szacuje i potwierdza, że miliony takich bezprzewodowych przekaźników zostaną zbudowane bezpośrednio przed naszymi domami.

Fakt 4 – technologia 5G nie zastąpi obecnej technologii bezprzewodowej, lecz będzie jej kolejnym elementem. 5G będzie wykorzystywała aktualne częstotliwości bezprzewodowe 3G i 4G oraz doda przy tym jeszcze więcej szkodliwego promieniowania.

Fakt 5 – lokalne, małe społeczności są pozbawione prawa do podejmowania decyzji dotyczących tej nowej technologii. Technologiczne „usprawnianie” Internetu i telefonii komórkowych oznacza prawie automatyczne ich zatwierdzanie przez włodarzy miast. Nikt nie pyta opinii publicznej o zdanie.

Fakt 6 – będziemy żyć w środowisku o bardzo dużym zagęszczeniu odbiorników.

Fakt 7 – naukowcy na całym świecie nawołują do wstrzymania wdrożenia sieci 5G.

Fakt 8 – skumulowana dzienna ekspozycja na promieniowanie wiąże się z poważnymi skutkami dla zdrowia (szczególnie dotyczy to najbardziej wrażliwych spośród nas – nienarodzonych, dzieci, osób niedołączonych, starszych i niepełnosprawnych).

Fakt 9 – naukowcy twierdzą, że promieniowanie o częstotliwości radiowej (typ emitowany przez wieże komórek) jest dla ludzi niezaprzeczalnym czynnikiem rakotwórczym.

Fakt 10 – anteny montowane w pobliżu domów obniżają wartość nieruchomości średnio o 20%.

Fakt 11 – budowa i wdrażanie sieci 5G jest nieopłacalna pod względem finansowym dla miast i powiatów.

Fakt 12 – anteny 5G stanowią zagrożenie dla zdrowia pracowników pracujących przez kilka godzin dziennie w pobliżu miejsc, w których są zamontowane.

Fakt 13 – firmy zajmujące się budową infrastruktury 5G ostrzegają inwestorów o potencjalnym niebezpieczeństwie związanym z promieniowaniem, ale ci z kolei nie informują o zagrożeniach zwykłych obywateli.

Fakt 14 – anteny radiowe montowane w pobliżu domów powodują pogorszenie snu u osób, które je zamieszkują, obniżają ich wydajność, energię i pogarszają ogólne samopoczucie.

Fakt 15 – wykazano, że promieniowanie to ma niekorzystny wpływ na ptaki, pszczoły, drzewa i rośliny.

Fakt 16 – wielu miast w USA jest przeciwnych sieci 5G i głosuje za jej wstrzymaniem.

Fakt 17 – promieniowanie, które wysyłają maszty telefonii komórkowej, nie jest na bieżąco monitorowane, a wiele z nich narusza dozwolone granice.

Fakt 18 – Amerykańska Akademia Pediatrii jest jedną z wielu organizacji medycznych, które wzywają do masowych działań blokujących wdrażanie sieci 5G na rzecz ochrony zdrowia dzieci.

Fakt 19 – większość mikrofal absorbujemy przez gruczoły potowe w skórze, dlatego też szybko przenikają one do całego organizmu.

Fakt 20 – zdecydowanie bardziej bezpieczną alternatywą dla zwiększenia prędkości Internetu i jego niezawodności są połączenia światłowodowe.”

Argumenty przedstawione w cytowanym fragmencie tekstu, w dużym stopniu mogą zniechęcić potencjalnych usługobiorców do podjęcia inicjatywy wdrożenia sieci 5G. Mimo licznych korzyści płynących z większych możliwości technicznych, zagrożenia wydają się być na tyle poważne, że zniechęciły Szwajcarię i Brukselę do wprowadzenia tej technologii. Temat sieci 5G budzi wiele kontrowersji które mogą się zwiększyć wraz popularyzacją tej usługi.

Wykaz cytowanych źródeł

1. <https://www.gov.pl/web/5g/mikrofare>
2. <https://www.odkrywamyzakryte.com/bruksela-rezygnuje-z-sieci-5g/>
3. <https://www.odkrywamyzakryte.com/fakty-5g/>
4. <https://www.computerworld.pl/news/5G-reklama-polityka-i-rzeczywistosc,410795.html>
5. <https://www.telko.in/sieci-5g-moga-zmienic-rzeczywistosc>
6. <http://www.benchmark.pl/aktualnosci/siec-5g-co-to-jest.html>
7. <https://tech.wp.pl/rosja-kontra-5g-i-unia-europejska-moga-wstrzymac-rozwoj-szybkiego-internetu-w-polsce-6265491504515201a>
8. <https://tech.wp.pl/rosja-kontra-5g-i-unia-europejska-moga-wstrzymac-rozwoj-szybkiego-internetu-w-polsce-6265491504515201a>
9. <https://www.dreamstime.com/two-businesspeople-handshake-good-deal-us-america-china-flags-map-usa-trade-relations-cooperation-strategy-vector-image118326817>
10. https://cdn-images-1.medium.com/max/2000/1*66ry97krchl-AWX2h5yihA.jpeg
11. <https://pl.wikipedia.org/wiki/5G>
12. https://www.legalniewsieci.pl/!data/newsy/news_1389.jpg?nc=2
13. https://www.google.pl/search?q=5G+zagro%C5%BCenia&source=lnms&tbm=isch&sa=X&ved=0OahUKEwivwcTh9eDeAhXJw4sKHdsWBw4Q_AUIDygC&biw=1517&bih=675&dpr=0.9#imgsrc=yhz-uyXRB34XCM:

MODELE INFORMATYCZNYCH SYSTEMÓW ZARZĄDZANIA

System MRP. MRP (ang. Material Requirements Planning – Planowanie zapotrzebowania materiałowego) – Planowanie Zapotrzebowania Materiałowego – technologia ma za zadanie wyznaczenie zapotrzebowania na zasoby. Celem jest minimalizacja kosztów związanych z produkcją, oraz zapewnienie dostępności potrzebnych materiałów. Wyznaczenie zapotrzebowania odbywa się na podstawie zamówień, wielkości sprzedaży oraz aktualnie realizowanych usług, które korzystają z wyznaczonych materiałów. MRP nie jest systemem informatycznym, a zborem czynności mających na celu zaplanowanie ilości potrzebnego materiału, jego kosztów oraz czasu uzupełnienia zasobów. Istnieją systemy informatyczne automatyzujące wymienione czynności. Zazwyczaj wchodzi one w skład systemów ERP, jednak istnieją też odrębne systemy zajmujące się wyłącznie zarządzaniem projektami.

Przykładowy system MRP. Microsoft Project jest systemem informatycznym wspierającym zarządzanie projektami. System ten wykorzystuje technologię MRP do odpowiedniego wykorzystania zasobów firmy w celu realizacji określonego projektu. Zasobami firmy, potrzebnymi do realizacji projektu, uwzględnianymi przez Microsoft Project są między innymi: czas pracy pracowników, materiał, którymi dysponuje firma, narzędzia, maszyny będące własnością firmy oraz wypożyczone. System ten pozwala na tworzenie wykresów, diagramów oraz tabel mających na celu wizualne wsparcie zarządzania projektem. Microsoft Project jest zintegrowany z innymi produktami firmy Microsoft, zwłaszcza z pakietem Microsoft Office. Dzięki integracji użytkownik może wykorzystywać narzędzia z takich programów jak Microsoft Visio, Microsoft Excel, Microsoft Outlook korzystając z Microsoft Project.

Systemy ERP. Systemy ERP (Enterprise Resources Planning) to przykład modelu softwaru znajdującego wykorzystanie w branży logistycznej. Ma on za zadanie scalenie działów przedsiębiorstwa takich jak np. księgowość, magazyn czy biuro sprzedaży w ramach jednego systemu, pozwalając dzięki temu przyspieszyć wymianę informacji, pomiędzy poszczególnymi działami instytucji w jednej bazie danych dostępnej dla zalogowanych użytkowników. Każdy z użytkowników systemu posiada określone uprawnienia ingerowania w zasoby bazy, pozwala to na zachowanie porządku oraz spójności informacji z rzeczywistością. Dobrym przykładem jest tutaj współpraca pomiędzy magazynem a biurem sprzedaży. Sprzedawca natychmiast po przyjęciu do systemu przez magazyniera towaru ma możliwość jego sprzedaży, ponieważ w bazie danych systemu widnieje informacja o jego dostępności.

Systemy SCM. SCM (Supply Chain management) to model systemu zarządzania łańcuchem dostaw uważany za jedną ze składowych kompleksowych systemów ERP, zajmuje się optymalizacją oraz nadzorowaniem przepływu towarów, informacji oraz usług, od dostawców do klientów. Wyróżnia się dwa rodzaje systemów klasy SCM wewnętrzne zajmujące się zarządzaniem, zaopatrzeniem, oraz produkcją w ramach przedsiębiorstwa, oraz zewnętrzne pozwalające na lepszą komunikację pomiędzy klientami i dostawcami. Systemy te obsługują kody kreskowe, wspierają wyznaczanie tras towarów, pozwalają na monitoring stanów magazynowych, najlepsze wykorzystanie znajdują w przedsiębiorstwach zajmujących się głównie efektywnym transportem towarów, jaki i sprzedają także detalicznie.

Systemy SRM. Oprogramowanie SRM (Supplier Relationship Management) jest narzędziem do obsługi bazy dostawców, pozwala na skuteczne monitorowanie dostaw towarów do przedsiębiorstwa, oceny dostawców, a także optymalnego planowania zapotrzebowania. Dzięki zastosowaniu SRM otrzymujemy większą przejrzystość wydatków oraz dzięki dwustronnej wymianie informacji z dostawcami ułatwia przekazywanie naszych oczekiwań co do współpracy. W ramach systemu otrzymujemy przejrzysty dostęp do bazy naszych kontrahentów, co ułatwia wybieranie najbliższej naszym potrzebom oferty. Aktualnie systemom SRM stawia się wymaganie możliwości dostępu mobilnego do systemu, by w każdej chwili mieć możliwość podjęcia strategicznych decyzji.

Podsumowanie. Powyższe wybrane systemy przedstawiają jak istotną rolę pełni informatyka w optymalizacji zarządzania przedsiębiorstwem. Jej udział w procesach decyzyjnych prowadzenia działalności, podejmowaniu strategicznych decyzji stale rośnie, ze względu na wzrost konkurencji rynkowej systemy wspierające zarządzanie biznesowe zyskują na znaczeniu. Tworzone nowe algorytmy, dające przewagę nad konkurencją są przyszłością w kwestii prowadzenia firmy, pozwalają na wyciąganie wniosków popartych statystykami oraz faktycznymi danymi rynkowymi, co w perspektywie gwarantuje zwrot środków zainwestowanych w narzędzia informatyczne.

Wykaz cytowanych źródeł

1. <http://decyzje-it.pl/centrum-wiedzy/klasa/scm>
2. https://www.logistyka.net.pl/bank-wiedzy/e-gospodarka/item/download/79321_cbcac5f752ec96b40d215075d122dcb4<http://rynekpracy.pl>
3. <http://www.heuristic.pl/blog/e-biznes/E-logistyka-wykorzystanie-systemow-ERP-CRM-SRM-SCM-w-logistyce;202.html><https://www.comarch.pl/>
4. www.microsoftdynamicserp.pl
5. https://mfiles.pl/pl/index.php/System_SRM
6. <https://www.governica.com/SRM>

СТРАТЕГІЯ СТАЛОГО РОЗВИТКУ ПІДПРИЄМСТВ, ГАЛУЗЕЙ, КОМПЛЕКСІВ

Г.В. Разумова,

кандидат економічних наук,
доцент кафедри фінансів, обліку та маркетингу
ДВНЗ «Придніпровська державна академія будівництва та архітектури»

А.О. Ганзуля,

студентка кафедри фінансів, обліку та маркетингу
ДВНЗ «Придніпровська державна академія будівництва та архітектури»

ФІНАНСОВЕ ПЛАНУВАННЯ В УМОВАХ РОЗВИТКУ НАЦІОНАЛЬНОЇ ФІНАНСОВОЇ СИСТЕМИ

Перехід від директивного до індикативного планування, що здійснювався в Україні наприкінці ХХ ст., зумовив реформування підходів до здійснення фінансового планування. Однак, за відсутності у цей період належного методологічного, методичного та організаційного підґрунтя забезпечення фінансового планування як на рівні підприємств, так і на державному рівні, призвело до відмови від планування і запровадження оперативного та стратегічного управління фінансами.

Проте, важливість стратегічного фінансового планування викликала потребу повернення до практики його реалізації. Так, метою стратегічного фінансового планування є досягнення та утримання в ринкових умовах стабільної конкурентної позиції. Саме тому, окрім аналізу, оцінки досягнутих результатів та планування майбутньої діяльності, необхідним є й етап стратегічного фінансового планування, що передбачає складання короткострокових і довгострокових стратегічних фінансових планів, а також їх змін відповідно до змін зовнішніх та внутрішніх факторів. Завдяки успішній реалізації таких планів відбувається досягнення високої конкурентної позиції на ринку та забезпечується подальший економічний розвиток підприємництва.

Аналіз закордонного та вітчизняного досвіду показав, що недооцінка планування, в тому числі фінансового, його ігнорування призводять до зниження ефективності діяльності підприємства, значних втрат ресурсів та, як результат, призводять до банкрутства.

Водночас ефективність реалізації планів економічного розвитку здебільшого залежить від ступеня застосування принципу системності. Системний підхід має застосовуватися при обґрунтуванні та вирішенні планових завдань на всіх рівнях управління. За допомогою системного аналізу з'являється можливість визначити цілі та завдання розвитку, зробити порівняльний аналіз альтернативних шляхів їх досягнення тощо.

Крім того, важливим аспектом життєздатності дійсного стратегічного фінансового плану є забезпечення його безперервності, а саме:

- підтримка безперервної планової перспективи, формування та періодичне внесення змін до планування, що залежить від впливу багатьох внутрішніх та зовнішніх факторів, таких як: політичні, соціально-економічні, управлінські рішення, темпи науково-технічного прогресу в галузі, ризику тощо;
- погодження довгострокових, середньострокових та короткострокових планів тощо.

Як показує вітчизняний і зарубіжний досвід господарювання, стратегічне фінансове планування на підприємстві використовують саме тоді, коли після швидкого зростання, починаються проблеми із утриманням досягнутого успіху, тобто досягненням стабільності.

Для досягнення підприємством такої мети, перш за все, необхідно:

- визначити величину потрібних фінансових ресурсів за джерелами їх формування та напрямами використання для здійснення інвестиційної, операційної та інших видів діяльності;
- оптимізувати структури капіталу за джерелами формування та напрямами використання;
- визначити можливу дохідність капіталу, авансованого на формування активів підприємства;
- розробити альтернативні заходи на випадок ситуацій відхилень від прогнозованих показників плану;
- здійснення безперервного контролю за процесом виконання фінансового плану [1].

На нашу думку, для забезпечення фінансової стабільності підприємства особливу увагу необхідно приділяти стратегічному фінансовому плануванню для того, щоб забезпечувати ресурсами виконання прогнозованих бізнес-планом обсягів операційної та інвестиційної діяльності на засадах фінансової стійкості, створювати передумови для отримання чистого прибутку в розмірі, достатньому для самоокупності й самофінансування.

Особливого значення фінансове планування набуває для діяльності нових підприємств. Так, планування діяльності цих підприємств повинно враховувати на засадах узгодженості та оптимальності різні плани та програми розвитку підприємства – виробничі та ринкові, внутрішні та

зовнішні, фінансові та технічні тощо. Не менше значення фінансове планування має й для діючих підприємств, що, наприклад, здійснюють диверсифікацію та реструктуризацію виробництва.



Рис. 1. Цикл фінансового планування

Джерело:[3]

Таким чином, ефективне управління фінансами підприємства може бути тільки при раціональному плануванні всіх фінансових ресурсів, а також їх джерел та відносин господарюючого суб`єкта [2]. Розробка організаціями ефективних фінансових планів має важливе місце у системі заходів щодо стабілізації їх грошового обороту.

Фінансове планування на підприємстві включає сім основних етапів, що представлені на рисунку 1.

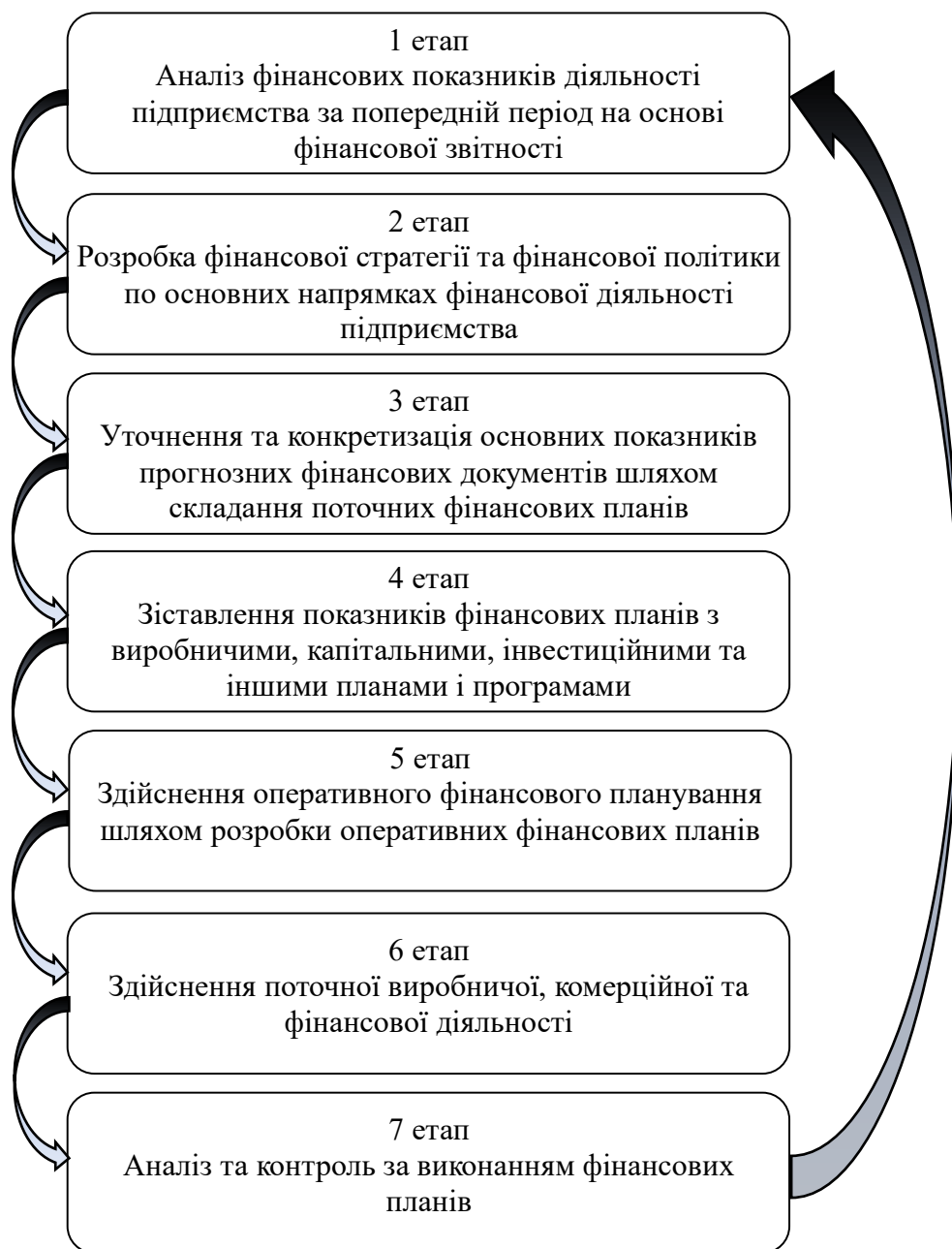
Проте, на практиці результативність та ефективність фінансового планування у більшості вітчизняних підприємств є не достатньою через певні помилки в процесі реалізації фінансового планування: обмеження технологічного оснащення, неузгодженість стратегічних фінансових планів та іншими видами планів тощо. Водночас, невизначеність інформації та нестабільність зовнішнього середовища призводять до того, що реалізація фінансових планів відбувається за непередбачуваних умов [4].

Отже, наявність розглянутих проблем говорить про те, що необхідно створити нові підходи фінансового планування за умови нестабільності сучасної економіки. Забезпечення ефективності управління фінансовими ресурсами підприємства потребує, перш за все, створення гнучкої адаптивної системи стосовно умов реалізації фінансових планів, а також впровадження практики її використання на базі новітніх інформаційних технологій [5].

Таким чином, в обставинах зростаючої конкурентної боротьби, велика частина підприємств повинні регулярно турбуватися про підвищення ефективності своєї діяльності через випуск нових продуктів або послуг, зміну технологічних процесів, умов збуту продукту, розробку маркетингових заходів тощо. Все це породжує необхідність здійснення фінансового планування у відповідності із критеріями, які сформувалися або можуть сформуватися у перспективі.

За таких умов з метою підвищення ефективності діяльності підприємствам доцільно більше уваги приділяти саме стратегічному фінансовому плануванню, оскільки воно є основою для раціонального використання фінансових ресурсів, які необхідні підприємству для досягнення визначених цілей та завдань.

Список використаних джерел

1. Гарнага В. В. Стратегічне планування як основа сталого розвитку підприємства. Ефективна економіка. URL: <http://www.economy.nauka.com.ua/?op=1&z=5283>.
2. Сущность, значение и виды финансового планирования и бюджетирования на предприятии. URL: <http://www.managway.ru/mways-58-1.html>.
3. Содержание процесса финансового планирования. URL: http://www.dkb-fin.ru/soderganie_planirovaniya.html.
4. Лисенко М. С. Фінансове планування як основа забезпечення фінансової безпеки підприємств. Науково-технічна інформація. 2009. № 3. С. 41–44.
5. Тешева Л.В., Хохлов М.П., Петрова І.М. Роль фінансового планування в сучасних умовах господарювання. Глобальні та національні проблеми економіки. URL: <http://global-national.in.ua/component/content/article/31-vipusk-23-cherven-2018/4113-tesheva-l-v-khokhlov-m-p-petrova-i-m-rol-finansovogo-planuvannya-v-suchasnikh-umovakh-gospodaryuvannya>.

СУЧАСНИЙ РОЗВИТОК І ПРОБЛЕМИ ЕКОНОМІЧНОЇ ТЕОРІЇ ТА ПРАКТИКИ

А.С. Бессараб,

здобувач вищої освіти ступеня бакалавра,
Національний технічний університет України
«Київський політехнічний інститут імені Ігоря Сікорського»

ПРОБЛЕМИ ВПРОВАДЖЕННЯ ОБОВ'ЯЗКОВОГО МЕДИЧНОГО СТРАХУВАННЯ В УКРАЇНІ

В умовах хоча і сталого розвитку, проте надзвичайної ситуації зі станом екології, появи постійно нових вірусів та хвороб, суспільство не має гарантій щодо того, що не стане жертвою складного захворювання або просто не зламає руку. Все більше людей купують страхові поліси задля впевненості, що у разі надзвичайної ситуації зможуть отримати невідкладну медичну допомогу та фінансову підтримку.

Держава як головна соціальна організація повинна забезпечувати високий рівень добробуту та здоров'я громадян. Виконання цієї функції українським урядом не є досконалим, зокрема у сфері охорони здоров'я. Наприклад, якщо розглядати показник середньої тривалості життя українця, то варто зазначити, що Україна займає останнє місце у Європі з показником 71,2 роки. Сучасна демографічна ситуація в Україні щодо зменшення чисельності населення є складною і спостерігається негативна тенденція кількості населення (див. рис. 1). Ці фактори негативно характеризують стан сфери охорони здоров'я.

Ефективне реформування охорони здоров'я є запорукою його стабільного розвитку. Одним із шляхів вирішення цієї проблеми є запровадження обов'язкового медичного страхування громадян України. Аналізуючи сучасний соціально-економічний стан України з кожним роком населення стає біднішим, проте лікуватись стає все більш дорожче. Витрати на лікування у переважної частини населення України становлять значну питому вагу їх витрат. Кожна людина безумовно піклується про своє здоров'я і хоче бути впевненою в тому, що в разі нещастя зможе отримати допомогу, проте ринок добровільного медичного страхування не поширений в Україні, тому доцільно буде перейти на обов'язкову форму медичного страхування.



Рис. 1. Динаміка чисельності населення України

Джерело: створено автором на підставі:
<https://index.minfin.com.ua/ua/reference/people/>

Обов'язкове медичне страхування – це додаткове джерело фінансування послуг у сфері охорони здоров'я, яке покриває витрати застрахованої особи, які виникли внаслідок настання страхового випадку. Мета медичного страхування полягає у гарантії громадянам права на отримання медичної допомоги внаслідок захворювання за рахунок заощаджених коштів.

Проте, аналізуючи сучасний стан національної економіки, слід зазначити, що можуть виникнути певні проблеми із запровадженням обов'язкового державного медичного страхування в Україні.

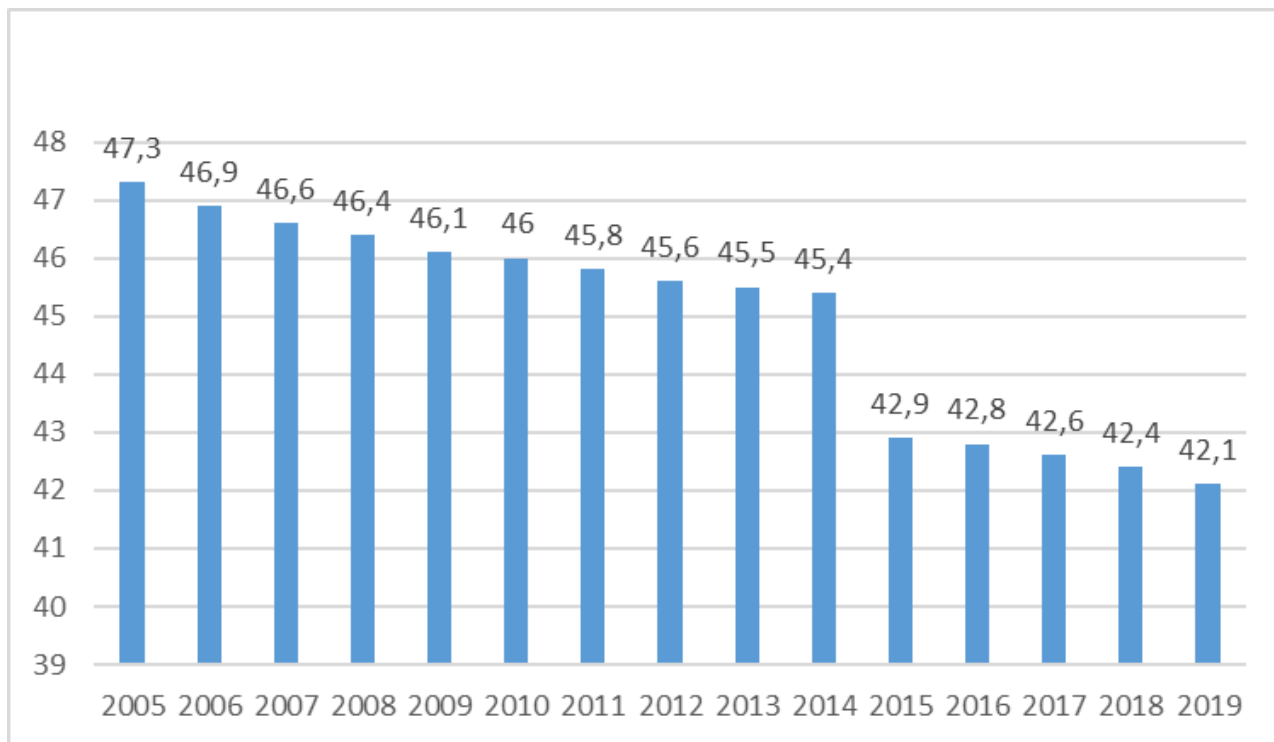
Однією із проблем, які існують у сфері охорони здоров'я є недостатній рівень фінансування та використання цих коштів. У 2019 році уряд України згідно бюджету України виділив 95,08 млрд. грн., що становить лише 0,85% всього бюджету України та 3,8% ВВП країни, при цьому ВООЗ рекомендує збільшити цей показник до 6% від ВВП (рис. 2) [3]. Грошові ресурси спрямовуються на вдосконалення інфраструктури лікарень, проте це не впливає на якість надання медичних послуг. Останнім часом спостерігається тенденція до збільшення кількості захворювань у громадян. Крім надання їм місця(ліжка) в лікарні вони також потребують і висококваліфікований рівень надання медичної допомоги.



Рис. 2. Видатки на охорону здоров'я в розрізі інших соціальних сфер

Джерело: <https://moz.gov.ua>

Виходячи з вище сказаного проблема низької кваліфікації медичних працівників набула сьогодні особливо гострого характеру. Неякісна система підготовки спеціалістів відповідної галузі призводить до неефективного та неякісного надання медичних послуг хворим. Значна кількість людей помирає саме від захворювань. Причиною високої смертності є некваліфікованість та халатність медиків (рис. 3).

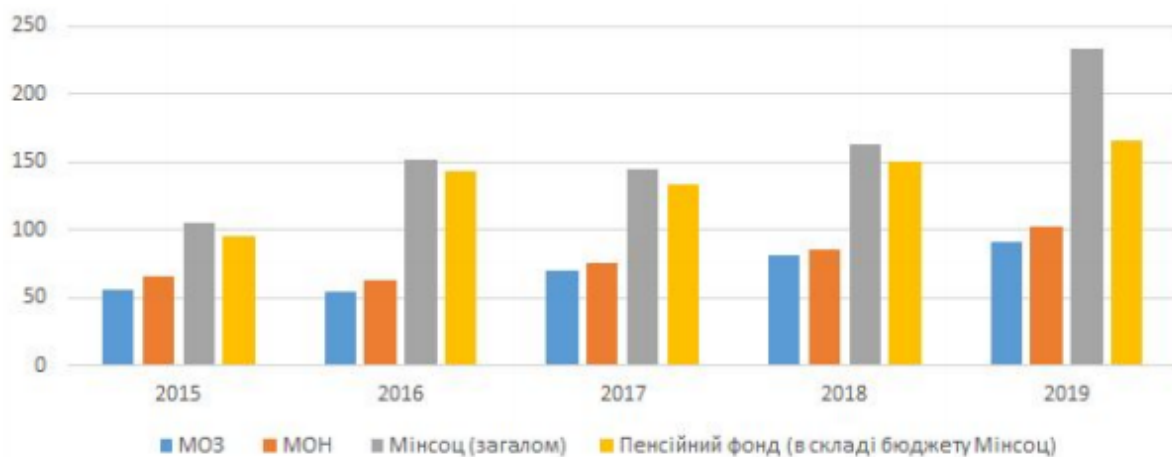

Рис. 3. Причини смертності в Україні

Джерело: <https://www.apteka.ua/article/461045>

При кращому рівні підготовки можна було б зменшити таку кількість наслідків. У більшості людей виникає недовіра до лікарів. Вони часто сумніваються у поставленому діагнозі та призначеному лікуванні. Проблема забезпечення галузі охорони здоров'я висококваліфікованим персоналом задля задоволення відповідних потреб громадян та результативним впровадженням обов'язкового медичного соціального страхування терміново потребує вирішення.

Український уряд не піклується про розмір оплати працівникам медичної галузі. Професія лікаря є досить складною та дуже відповідальною, тому повинна бути високооплачуваною. Заробітна плата українського лікаря є меншою, ніж африканського, при чому економічна ситуація країн Африканського континенту є складнішою, ніж у нас. Медичний персонал не є мотивований, економічно зацікавлений у тому, щоб якісно виконувати свою роботу, що пояснює одну із причин незадовільного стану галузі охорони здоров'я в Україні.

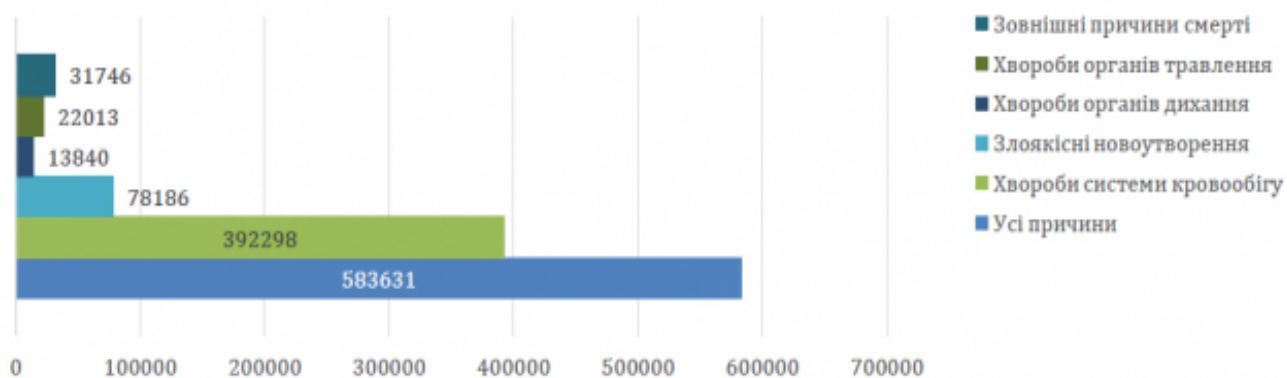
Загалом, у населення немає довіри до страхування, тому вони опасаючись відносяться до ідеї запровадження ОМС. Згідно до проекту Закону України «Про загальнообов'язкове соціальне медичне страхування в Україні» перелік страхових ризиків — груп захворювань, травм або їх наслідків, за якими медична допомога застрахованим особам надається за кошти страхових виплат за договорами загальнообов'язкового соціального медичного страхування буде щорічно окремо затверджуватися Кабінетом Міністрів України [1]. Тобто суспільству не надають 100% гарантії про входження до списку послуг, що їх цікавить. Наприклад, якщо розглядати минулі спроби українського уряду у покращення сфери охорони здоров'я, то, на думку населення, не зовсім вдалою у реалізації є програма «Доступні ліки», згідно з переліком медикаментів, які затверджені державою, велика кількість ліків є просто непотрібною та неефективною.

Впровадження ОМС вимагає абсолютно нової моделі фінансування. Згідно до законопроекту, планується створити загальний фонд медичного страхування як некомерційну самоврядну організацію, що буде страховиком, та єдину систему зборів. Страхові внески будуть формуватись у формі відрахувань, що вноситимуться роботодавцем у розмірі 4,25% від фонду оплати праці [2]. Це певним чином вплине на навантаження роботодавця. Як наслідок, це може призвести до поширення використання тіньових схем виплат заробітної плати, працівники будуть отримувати більшу частину свого заробітку «у конвертах». Зменшення платоспроможності населення в цілому призведе до погіршення його добробуту та спаду економіки. У свою чергу до фонду медичного страхування входитимуть мінімальні внески, яких буде не вистачати, щоб повністю задовольнити потреби страхувальників.

На сучасному етапі уряду країни необхідно провести реформи, пов'язані з охороною здоров'я в цілому, включаючи реструктуризацію органів охорони здоров'я, ефективного фінансування і облаштування медичних закладів по всій Україні, а також вдосконалення якості надання медико-страхових послуг, підвищення довіри до страхових компаній. Налагодження системи функціонування охорони здоров'я в цілому полегшить запровадження законопроекту в дію.

Список використаних джерел

1. Законопроект «Про загальнообов'язкове медичне соціальне страхування» [Електронний ресурс]. – 2016. – Режим доступу до ресурсу: <https://www.apteka.ua/article/379004>
2. МОЗ пропонує запровадити обов'язкове медичне страхування з 2017 року [Електронний ресурс]. – 2013. – Режим доступу до ресурсу: <https://www.radiosvoboda.org/a/25150444.html>
3. МОЗ: У Державному бюджеті на 2019 рік на охорону здоров'я передбачено 95,08 млрд грн [Електронний ресурс]. – 2019. – Режим доступу до ресурсу: <https://www.kmu.gov.ua/news/moz-u-derzhavnomu-byudzheti-na-2019-rik-na-ohoronu-zdorovya-peredbacheno-9508-mlrd-grn>

ФІНАНСИ, ГРОШОВИЙ ОБІГ І КРЕДИТ

О.В. Коломієць,

здобувач вищої освіти ступеня магістра

Київського національного університету імені Тараса Шевченка

науковий керівник: **М.О. Кнір,**

кандидат економічних наук, доцент кафедри фінансів

Київського національного університету імені Тараса Шевченка

ФОРМУВАННЯ ІНВЕСТИЦІЙНОЇ СТРАТЕГІЇ ПІДПРИЄМСТВА

Загальновідомо, що інвестиційна діяльність підприємства у всіх її формах не може зводитися лише до задоволення його поточних інвестиційних потреб, які обумовлені необхідністю заміни зношених активів або їхнього приросту у зв'язку зі змінами обсягу і структури господарської діяльності. Забезпечення стійкого положення підприємства на ринку та його економічного розвитку в довгостроковому періоді вимагає відповідної інвестиційної підтримки

Вагомий внесок у дослідженні питань щодо формування інвестиційної стратегії підприємства внесли багато вчених, таких як Беренс С.В., Брюховецька Н. Ю., Кухта П.В., Майорова Т.В., Степанова А.А., Хрущ Н.А. та інші, до зарубіжних науковців можна віднести Г. Бірмана, А.Р. Стерлінга, А.А. Томпсона, А. Дж. тріклєнда, В.Д. Шапіро, С. Шмідта

Ефективно управляти інвестиціями можливо тільки при наявності інвестиційної стратегії, адаптованої до можливих змін факторів зовнішнього інвестиційного середовища, інакше інвестиційні рішення окремих підрозділів підприємства можуть суперечити один одному, що буде знижувати ефективність інвестиційної діяльності [1, с. 251].

При формуванні інвестиційної стратегії відбувається пошук і оцінка альтернативних варіантів інвестиційних рішень, які найповніше відповідають іміджу фірми і завданням її розвитку. Крім того, труднощі формування інвестиційної стратегії пов'язані з тим, що вона не є незмінною, а вимагає періодичного коректування з урахуванням зовнішніх умов і нових

Передумовою формування інвестиційної стратегії є загальна стратегія економічного розвитку фірми. Стосовно неї інвестиційна стратегія має

підлеглий характер і узгоджується по цілями і етапами реалізації. Початковим етапом розробки інвестиційної стратегії підприємства є визначення загального періоду її формування, який залежить від ряду умов. Головною умовою є передбачуваність розвитку економіки в цілому й інвестиційному ринку зокрема [3, с. 165–167].

Однією з умов, що визначають актуальність розробки інвестиційної стратегії підприємства, є його майбутній перехід до нової стадії життєвого циклу. Кожній із стадій життєвого циклу підприємства властиві характерні рівень інвестиційної активності, напрямки і форми інвестиційної діяльності, особливості формування інвестиційних ресурсів і саме інвестиційна стратегія дозволяє заздалегідь адаптувати інвестиційну діяльність підприємства до майбутніх кардинальних змін можливостей його економічного розвитку.

Першим етапом в формуванні інвестиційної стратегії повинен бути етап «Визначення цілей і задач інвестиційної діяльності». Визначення цілей і задач необхідно базувати на місії підприємства, а результат доцільно представляти у вигляді «дерева цілей». Наступним кроком має стати аналіз внутрішнього та зовнішнього середовищ, щоб з'ясувати, які з факторів конкурентоспроможності необхідно розвивати та підтримувати [4, с. 85–87].

Наступний етап - вибір базової і функціональних стратегій, а в процесі формування інвестиційної стратегії слід визначитися з шляхами досягнення інвестиційних цілей, які оформлюються в інвестиційну програму підприємства. Необхідно також визначитися з джерелами надходження цих інвестиційних ресурсів. Це й стане наступним етапом в процесі формування інвестиційної стратегії.

Після з'ясування обсягів та джерел інвестиційних ресурсів переходять до опису альтернативних проектів та сценаріїв їх реалізації. Цей етап здійснюється за допомогою методів сценарного планування. Важливим кроком в процесі управління інвестиційною діяльністю є визначення ризиків по проектах та пошук шляхів їх мінімізації за допомогою методів ризик-менеджменту [2, с. 424].

Наступний крок – це розрахунок ефективності альтернативних проектів та вибір найбільш ефективного проекту. У випадку, коли проекти є неефективними, повертаємося на етап «Визначення шляхів досягнення поставлених інвестиційних цілей і формування інвестиційної програми» та шукаємо інші шляхи й знову проходимо усі необхідні етапи. У випадку неможливості досягнення поставлених цілей, цілі коригуються й процес формування стратегії знову повторюється.

Останнім етапом в стратегічному плануванні є розробка плану реалізації стратегії, при розробці інвестиційної стратегії – цей етап передбачає розробку планів реалізації інвестиційної стратегії.

Список використаних джерел

1. Інвестування: Навч.-метод. посібник для самост. вивч. дисц. / А.А. Пересада, О.О. Смірнова, С.В. Онікієнко,— К.: КНЕУ, 2001. — 251 с.
2. Дука А.П. Теорія та практика інвестиційної діяльності. Інвестування: Навч. посібник. – К.: Каравела, 2007. – 424 с.
3. Грачова К.А. Роль ефективної інвестиційної стратегії в діяльності сучасного підприємства / К.А. Грачова // Управління розвитком. — 2012. — № 4 (125). — С. 165—167.
4. Черваньов Д.М. Управлінські складові здійснення інвестиційної діяльності на підприємствах України / Д.М. Черваньов, П.В. Кухта // Формування ринкових відносин в Україні. – 2008. – № 11. – С. 85–87.

І.В. Кошіль,

здобувач вищої освіти ступеня магістра

Київського національного університету імені Тараса Шевченка

науковий керівник: ***О.О. Солодка,***

доктор економічних наук, доцент кафедри фінансів

Київського національного університету імені Тараса Шевченка

ВАЖЛИВІСТЬ УПРАВЛІННЯ КРИЗОВИМИ СИТУАЦІЯМИ В БІЗНЕСІ

Антикризове управління – це тип управління, що являє собою систему методів і принципів розроблення й реалізації специфічних управлінських дій щодо прогнозування кризових ситуацій та явищ і усуненнях.

Вагомий внесок у дослідженні питань кризових ситуацій в бізнесі внесли багато вчених, таких як О.П. Єлець, М.Х. Іванюта, Л.О. Лігоненко та інших, до зарубіжних науковців можна віднести А.М. Хедоурі, Ф., І.О. Бланка. С.М. Мескон.

В процесі розвитку підприємств кризових ситуацій уникнути неможливо, але схильність підприємства до виникнення криз розвитку формується за рахунок неефективного функціонування всіх підсистем управління. Дуже важливу роль відіграє превентивне управління, котре необхідно розглядати як сукупність превентивних заходів тактичного та стратегічного характеру, спрямованих на раннє виявлення сигналів, які свідчать про наявність системних проблем в процесі функціонування та розвитку підприємницької структури і усунення цих проблем заздалегідь, попереджуючи настання кризи. Відповідно попереджувальні заходи з аналітично-інструментальної точки зору представляють собою дії метою яких є діагностика функціонування, а також розвитку організації [3, с. 217]. Зокрема заходи спрямовані на виявлення і використання резервів підприємницької структури для усунення кризової ситуації з ціллю збереження стійкого економічного зростання. Максимальна ефективність

превентивного управління буде найбільш високою виключно за умов коли попереджувальні заходи забезпечуються в латентній фазі кризи. Кризові ситуації під час розвитку соціально-економічних систем характеризуються зміною фаз життєвого циклу підприємств [1, с. 101].

Звідси можна зробити висновок, що превентивне управління кризовими ситуаціями залежить від проблем накопичених в її внутрішньому середовищі.

Проблеми функціонування і розвитку підприємницьких структур на різних етапах життєвого циклу можливе за наступних умов:

- відсутність достатнього стартового капіталу;
- суб'єктивна нездатність ініціатора бізнесу до його правильної організації;
- недостатнє знання ринку і макроекономічної кон'юнктури.

Неуспішне управління кризою ситуацією може призвести до серйозних втрат компанії, завдати шкоди зацікавленим особам або покласти край існуванню організації, а також завдати шкоди репутації компанії, її працівникам, керівництву і навіть цілим громадам. Таким чином, снігова куля або «ефект доміно» криз у бізнесі може вплинути на сфери, що значно виходять за межі самого бізнесу [2, с. 34].

Про управління кризовими ситуаціями написано великі обсяги як практиків, так і дослідників багатьох різних дисциплін, що робить їх проблемою при спробі синтезувати нашу базу знань. Однак, що ми можемо зробити – це навчитися на помилках бізнесу та невдачі ефективно керувати кризами, щоб повідомити про планування та реалізацію стратегій управління кризовими ситуаціями [4, с. 12]. Початкові процеси та стиль менеджменту, викликають необхідність дослідження можливостей виникнення кризових ситуацій.

Важливість антикризового управління все більше визнається у світі як сфера дослідження, яка має прямий вплив на бізнес, котра породжує необхідність реалізацій стратегій управління кризами, котрі в перспективі можуть врятувати їх від катастроф, які часом непередбачувані.

Список використаних джерел

1. Ситник Л. С. Організаційно-економічний механізм антикризового управління підприємством. — Донецьк: ІЕП НАН України, 2000.
2. Мескон М.Х., Альберт М., Хедоури Ф. Основы менеджмента: Пер. з англ. – М.: Дело, 2001.
3. Штангрет А.М., Копилюк О.І. Антикризове управління підприємством: Навч. посібник. – К.: Знання, 2007.
4. Манойленко О.В. Теоретичні передумови визначення глибини кризових явищ на підприємствах корпоративного сектору економіки / О.В. Манойленко // Вісн. Нац. техн. ун-ту «Харк. політехн. ін-т» : збірник наукових праць тематичний випуск «Технічний прогрес і ефективність виробництва». – Х.: 2008.

К.М. Мітіч,
здобувач вищої освіти ступеня магістра
Київського національного університету імені Тараса Шевченка
науковий керівник: **О.В. Любкіна,**
кандидат економічних наук, доцент кафедри фінансів
Київського національного університету імені Тараса Шевченка

СУЧАСНІ ПІДХОДИ ДО УПРАВЛІННЯ ФІНАНСАМИ КОРПОРАЦІЇ

Сучасна економічна ситуація вимагає від підприємств ефективних методів ведення бізнесу та нових підходів до управління. Цільові орієнтири більшості інвесторів знаходяться не стільки у площині забезпечення операційної ефективності роботи компанії, пошуку шляхів підвищення прибутковості, скільки у збільшенні доходів внаслідок зростання вартості компанії. У зв'язку з цим все більшого поширення в теорії і практиці корпоративних фінансів набуває концепція вартісно-орієнтованого управління.

Знаковими фігурами в становленні даної концепції, безсумнівно, виступають А. Раппопор, Т. Коупленд і Б. Стюарт. Роботи вищезазначених авторів стали теоретичною основою для консалтингової діяльності компаній «LEC / AlcarConsultingGroup» (А. Раппопорт), «McKinsey & Company» (Т. Коупленд), «SternStewart & Co». (Б. Стюарт).

Проблеми та перспективи впровадження вартісно-орієнтованого управління (VBM) на вітчизняних підприємствах досліджуються багатьма вченими. Вагомий внесок у дослідження та розв'язання зазначених проблем зробили: Р.О. Костирко, Н.В. Тертична, В.О. Шевчук, які розглядають питання оцінки вартості бізнесу, В.Л. Шевченко, І.В. Подобєдова, Я.О. Радченко та інші, в роботах яких досліджуються питання управління вартістю підприємств.

До зарубіжних науковців можна віднести М.М. Волкова, А.Ю. Харитонову, А.В. Пластиніна, що розглядають різні підходи до управління підприємствами, Дж. Муррина, що досліджує питання оцінки та управління вартістю компанії, М. Скотта, що розглядає фактори вартості та важелі її створення.

Основними принципами, на яких базується концепція вартості VBM, є наступні:

1. Показником, що оцінює діяльність компанії, є грошовий потік, який генерується самою компанією.
2. Нові вкладення слід здійснювати тільки за умови створення нової вартості. Але при цьому, необхідно враховувати той факт, що створення нових інвестицій можливе тільки тоді, коли рентабельність вкладень вище витрат, які залучені в капітал.

3. Поєднання активів повинно відповідати вимогам часу, для того щоб забезпечувати максимальне зростання компанії [5, с. 73].

Отже, вартісно-орієнтоване управління фінансами компанії можна трактувати як комплекс організаційних та управлінських заходів орієнтованих на зростання вартості компанії, що координується та здійснюється на підставі інформації фінансового характеру отриманої шляхом розрахунку вартісно-орієнтованих показників. Найбільш загальна класифікація вартісних показників поділяє їх на відносні (RONA, ROIC, ROI, CFROI, ROS) та абсолютні (EVA, SVA, MVA, VaR, DRV) [3, с. 216]. Переваги та недоліки вартісно-орієнтованого підходу перелічені в таблиці 1 нижче.

Таблиця 1. Переваги та недоліки концепції вартісно-орієнтованого управління

Переваги	Недоліки
Концепцію VBM можуть використовувати як внутрішні, так і зовнішні користувачі, тому що вона є зрозумілою.	При використанні цієї концепції застосовуються різні види показників, які передбачають особливу техніку розрахунку, що в свою чергу є трудомістким процесом.
Може використовуватися як інструмент порівняння, наприклад, в процесі бенчмаркінгу (порівняння ефективності).	Для малого бізнесу використання концепції VBM є проблематичним, так як складно зробити прогнози вартості.
Дозволяє менеджменту компанії посилити увагу на факторах, які створюють вартість, і дозволяють створити більш високу акціонерну вартість	Складності в технічному плані
Дозволяє проаналізувати стратегію компанії	Складності математичного розрахунку
При вивченні розподілу ресурсів компанії дуже корисний, так як з його допомогою можна зрозуміти відмінності між інвестиціями, які створюють вартість і тими, які не створюють вартість	Можуть виникнути такі проблеми, як витрати управлінського характеру при впровадженні системи в практику управління компанією.

Джерело: складено автором на основі [1, с. 55–59]

Система управління, орієнтована на збільшення вартості компанії, отримала поширення у світовій практиці в останні 20 років. У США корпорації почали впроваджувати такі системи управління, починаючи з 1980-х, в Європі – з 1990-х років. Менеджери великих корпорацій все частіше використовують для оцінки поточної ефективності корпорацій, в цілому, та їх окремих підрозділів вартісно-орієнтовані показники.

Вже існує багато яскравих прикладів вдалого використання концепції VBM. Найбільш яскравим прикладом є компанія Coca-Cola. З 1981 року, коли компанія вперше розрахувала EVA, її акції зросли в ціні з \$3 за акцію до приблизно \$60 на сьогоднішній день. До відомих компаній, які також

успішно запровадили систему VBM, можна віднести SPX, Herman Miller, Equifax, Hasco [4, с. 247–250].

Закордонні дослідження свідчать, що компанії, які використовують принципи VBM-управління, сформульовані в рамках цієї концепції, мають перевагу над компаніями аналогічних галузей бізнесу через використання більш ефективної системи організації бізнесу.

Аналізуючи системи управління фінансами українських підприємств, доводиться констатувати, що на більшості з них запровадження вартісного підходу навіть не планують [2].

Впровадження вартісно-орієнтованого управління на сучасному етапі розвитку вітчизняних підприємств сповільнене через такі наявні перешкоди:

- нестабільність розвитку вітчизняної економіки: низький рівень розвитку фондового ринку і фінансового ринку;
- відсутність бажання з боку акціонерів і топ-менеджерів застосовувати новітні підходи в стратегічному управлінні враховуючи високу їх вартість і складність;
- недостатня обізнаність власників, менеджменту і працівників щодо засад і переваг вартісно-орієнтованого управління;
- необхідність використання новітніх інформаційних технологій, які не є дешевими;
- складність застосування розроблених закордонних концепцій вартісно-орієнтованого управління через відсутність єдиної розробленої методики ведення управлінського обліку в українських компаніях і формування відповідної звітності [4, с. 248–249].

Проте, вартісно-орієнтований підхід є наступним етапом розвитку практики стратегічного менеджменту та прийняття ефективних управлінських рішень в глобальних умовах розвитку бізнес-середовища. Актуальність проблеми підвищення вартості не тільки для компанії, але й економіки країни в цілому, можна пояснити наступним чином: при зростанні вартості акцій зростає рейтинг компанії - вона стає привабливою для інвестування коштів. Зростання інвестицій в бізнес - це можливість для розширення діяльності: залучення нових кадрів, оновлення оборотних і необоротних активів, використання новітніх технологій для виробництва тощо. Зростання виробництва веде до зростання прибутку компанії, і відповідно, до збільшення податкових надходжень до бюджету держави, що в свою чергу, веде до зростання добробуту населення і перерозподілу ресурсів в реальний сектор.

Список використаних джерел

1. Бобошко Д.Ю. Визначення цінності акціонерів непублічних компаній в концепції ціннісно-орієнтованого менеджменту // Сучасні дослідження соціальних проблем. 2017. № 8. – С. 55–59.
2. Ніфаєва О.В., Гасин А.В. Необхідність підвищення вартості бізнесу в концепції ціннісно-орієнтованого менеджменту [Електронний ресурс]. Режим доступу: http://www.sciencebsea.bgita.ru/2010/ekonom_2010_2/nifaeva_neob.html
3. Монгуш, О. Н., Монгуш Ш. С. Концепція управління вартістю (VBM) // Сучасні соціально-економічні процеси: проблеми, закономірності, перспективи. 2017. № 7 – С. 215–217.
4. Сіденко, В. П., Сіденко А. С. Досвід застосування концепції VALUE BASED MANAGEMENT (VBM) в діяльності компаній // EUROPEAN RESEARCH. Збірник статей переможців VII міжнародної науково-практичної конференції. 2016. С. 247–250.
5. Терещенко О. Вартісний підхід в управлінні фінансами підприємств. / А.І. Даниленко, М.Д. Білик, О.М. Кошик, О.О. Терещенко, Л.М. Шаблиста та ін. // Фінансово-монетарні важелі економічного розвитку: Монографія в 3 т. Т.3: Фінанси підприємств: тенденції, стан і проблеми управління / За ред. чл. – кор. НАН України А.І. Даниленка. – К.: Фенікс, 2008. – 308 с.
6. Rappaport A. Ten Ways to Create Shareholder Value / Rappaport A. // Harvard Business Review. – 2006.– No. 9 – P. 68–76.

АДМІНІСТРАТИВНЕ ПРАВО ТА ПРОЦЕС, ФІНАНСОВЕ ПРАВО, ІНФОРМАЦІЙНЕ ПРАВО

Д.О. Денисова,

старший секретар суду

Вінницький окружний адміністративний суд

ПОРЯДОК ВИКОНАННЯ В УКРАЇНІ СУДОВИХ ДОРУЧЕНЬ ІНОЗЕМНИХ СУДІВ У АДМІНІСТРАТИВНИХ СПРАВАХ

Україна є учасницею численних міжнародних договорів, які регламентують окремі питання міжнародної правової допомоги та міжнародного правового співробітництва, що полягає у виконанні процесуальних дій, передбачених законодавством Договірної сторони, зокрема, проведення допиту, вручення документів, складання та пересилання документів, визнання і виконання судових рішень, тощо.

Реалізація положень міжнародних договорів України з питань міжнародної правової допомоги щодо вручення документів, отримання доказів та визнання і виконання судових рішень здійснюється в межах компетенції Міністерством юстиції безпосередньо та через головні територіальні управління юстиції Міністерства юстиції України в Автономній Республіці Крим, областях, містах Києві та Севастополі, місцевими судами України, а у відповідних випадках – іншими органами державної влади.

Іноземці, особи без громадянства, іноземні юридичні особи, іноземні держави (їх органи та посадові особи) та міжнародні організації мають право звертатися до судів України для захисту своїх прав, свобод чи інтересів. Іноземні особи мають процесуальні права та обов'язки нарівні з фізичними і юридичними особами України, крім випадків, передбачених Конституцією України та законами України, а також міжнародними договорами, згода на обов'язковість яких надана Верховною Радою України.

Порядок виконання в Україні судових доручень іноземних судів регулюється:

- положенням відповідного міжнародного договору, згода на обов'язковість яких надана Верховною Радою України – Конвенція про

правову допомогу та правові відносини у цивільних, сімейних та кримінальних справах від 22.01.1993 року, Гаазька Конвенція про вручення за кордоном судових та позасудових документів у цивільних або комерційних справах 1965 року, Гаазька Конвенція про отримання за кордоном доказів у цивільних або комерційних справах 1970 року, Договір між Україною і Республікою Польща про правову допомогу та правові відносини у цивільних і кримінальних справах від 24.05.1993;

- вимогами відповідного процесуального кодексу - Кодексу адміністративного судочинства України, Цивільного процесуального кодексу України, Господарського процесуального кодексу України, Кримінально процесуального кодексу України;
- положеннями Інструкції про порядок виконання міжнародних договорів з питань надання правової допомоги в цивільних (сімейних господарських, адміністративних) справах щодо вручення документів, отримання доказів та визнання і виконання судових рішень від 27.06.2008 р. № 1092/5/54.

У відповідності до статті 6 Конвенції про правову допомогу і правові відносини у цивільних, сімейних і кримінальних справах, яка ратифікована Україною Законом № 240/94 ВР від 10/11/1994, Договірні сторони надають один одному правову допомогу шляхом виконання процесуальних і інших дій, передбачених законодавством запитуваної Договірною Сторони, зокрема, складання і пересилання документів, проведення обшуків, вилучення, пересилання і видачі речових доказів, проведення експертизи, допиту сторін, обвинувачених, свідків, експертів, порушення карного переслідування, розшуку і видачі осіб, що вчинили злочини, визнання і виконання судових рішень по цивільним справам, вироків у частині цивільного позову, виконавчих написів, а також шляхом вручення документів.

Загальні положення щодо виконання в Україні судових доручень іноземних судів.

Відповідно до статті 87 Кодексу адміністративного судочинства України, суди України виконують доручення іноземних судів про надання правової допомоги щодо вручення викликів до суду чи інших документів, допиту сторін чи свідків, проведення експертизи чи огляду на місці, вчинення інших процесуальних дій, переданих їм у порядку, встановленому міжнародним договором, згода на обов'язковість якого надана Верховною Радою України, а якщо міжнародний договір не укладено - дипломатичними каналами.

Доручення іноземного компетентного органу про вручення документів, про отримання доказів, про виконання інших процесуальних дій виконується відповідно до чинного законодавства України з

урахуванням положень міжнародного договору України, на підставі якого воно надійшло.

На прохання іноземного компетентного органу під час виконання доручення процесуальні дії можуть учинятись із застосуванням права іншої держави, якщо таке застосування не суперечить законам України та її публічному порядку, - у разі одержання разом з дорученням опису порядку вчинення відповідних процесуальних дій або тексту норм іноземного законодавства.

Причини відмови у виконанні іноземного доручення.

Судове доручення не приймається до виконання у разі, якщо воно:

1) може призвести до порушення суверенітету України або створити загрозу її національній безпеці;

2) не належить до юрисдикції цього суду;

3) суперечить законам або міжнародному договору, згода на обов'язковість якого надана Верховною Радою України. (ч. 2 ст. 87 КАС України)

Виконання судового доручення здійснюється відповідно до Кодексу адміністративного судочинства України. На прохання іноземного суду процесуальні дії можуть вчинятись під час виконання судового доручення із застосуванням права іншої держави, якщо таке застосування не суперечить законам України.

Процедура вручення документів.

Доручення іноземного суду про вручення виклику до суду чи інших документів виконується у судовому засіданні або уповноваженим працівником суду за місцем проживання (перебування, місцем роботи) фізичної особи чи місцезнаходженням юридичної особи (ч. 1 ст. 88 КАС України).

Виклик до суду чи інші документи, що підлягають врученню за дорученням іноземного суду, вручаються особисто фізичній особі чи її представникові або представникові юридичної особи під розписку. (ч. 2 ст. 88 КАС України)

У судовій повістці, що направляється з метою виконання доручення іноземного суду про вручення документів, крім відомостей, зазначених у статті 125 Кодексу адміністративного судочинства України, додатково зазначається інформація про наслідки відмови від отримання документів та неявки до суду для отримання документів. (ч. 3 ст. 88 КАС України)

Суд України викликає особу, щодо якої необхідно вчинити процесуальні дії, і пропонує отримати судові документи. Ідентифікація фізичної особи здійснюється на підставі паспорта або іншого документа, що посвідчує особу. Повноваження представника юридичної особи встановлюються на підставі установчих документів або довіреності юридичної особи, скріпленої печаткою та підписом керівника.

Один примірник формуляра доручення про вручення у частині, що містить стислий виклад суті документа, який підлягає врученню, вручається разом з таким документом.

Особа, яка отримала документи, ставить свій підпис на підтвердженні про вручення документа. Підпис особи засвідчується підписом судді, який скріплюється печаткою суду України.

У разі якщо особа, якій необхідно вручити виклик до суду чи інші документи за дорученням іноземного суду, перебуває під вартою або відбуває такий вид покарання, як довічне позбавлення волі, позбавлення волі на певний строк, тримання у дисциплінарному батальйоні військовослужбовців, обмеження волі, арешт, суд надсилає документи, що підлягають врученню за дорученням іноземного суду, до адміністрації місця тримання особи, яка здійснює їх вручення під розписку та невідкладно надсилає розписку і письмові пояснення цієї особи до суду. (ч. 4 ст. 88 КАС України)

У разі відмови особи отримати виклик до суду чи інші документи, що підлягають врученню за дорученням іноземного суду, суддя, уповноважений працівник суду або представник адміністрації місця тримання особи робить відповідну позначку на документах, що підлягають врученню. У такому разі документи, що підлягають врученню за дорученням іноземного суду, вважаються врученими.

Доручення іноземного суду про вручення виклику до суду чи інших документів вважається виконаним у день, коли особа або її представник отримали такі документи чи відмовилися від їх отримання або якщо така особа чи її представник, яких належним чином повідомлено про дату, день, час та місце судового засідання, на якому має бути вручено виклик до суду чи інші документи, без поважних причин не з'явилися до суду, – у день такого судового засідання. (ч. 7 ст. 88 КАС України)

Документи за результатом виконання доручення складаються державною мовою. Їх підписують суддя, який безпосередньо виконав доручення, і особа, яка склала відповідний документ, та скріплюють печаткою суду України. Якщо документ складається з декількох аркушів, кожна сторінка повинна бути пронумерована та скріплена печаткою суду України.

Документи за результатами виконання доручення складаються судом у двох примірниках, один з яких залишається у матеріалах суду, а другий направляється до Міністерства юстиції України (через головне територіальне управління юстиції).

Щодо терміну виконання.

Іноземне доручення виконується судом України без необґрунтованих зволікань, протягом місяця з дати його одержання. В обґрунтованих випадках суд України виконує доручення протягом тривалішого розумного строку.

У разі, якщо в іноземному дорученні міститься прохання щодо його виконання у певний строк, суд України його додержується.

У разі отримання доручення про вручення виклику до іноземного компетентного органу таке доручення виконується протягом розумного строку, необхідного для повідомлення запитуючої держави про результати виконання доручення, а також з урахуванням строку, необхідного для особи, якій вручається виклик, для прибуття до іноземного компетентного органу.

У разі неможливості виконання доручення у визначений строк, суд України направляє головному територіальному управлінню юстиції письмове повідомлення із зазначенням причин для відповідного інформування запитуючого компетентного органу.

У разі, якщо виконання доручення здійснюється безпосередньо перед датою судового засідання, призначеного в іноземній державі, інформація про стан його виконання, інформація чи документи про виконання або про причини невиконання у якомога стислий строк надсилається факсимільним зв'язком чи електронною поштою до Міністерства юстиції України для повідомлення запитуючого компетентного органу.

Завершення процедури виконання судових доручень іноземних судів.

Виконання доручення іноземного суду про вручення виклику до суду чи інших документів, підтверджується протоколом судового засідання, у якому зазначаються заяви чи повідомлення, зроблені особами у зв'язку з отриманням документів, а також підтвердженням про повідомлення особи про необхідність явки до суду для отримання документів та іншими документами, складеними чи отриманими під час виконання доручення, що засвідчуються підписом судді та скріплюються гербовою печаткою. (ч. 5 ст. 87 КАС України)

Суд України надсилає підтвердження про вручення документів, протокол судового засідання, а також інші документи та інформацію, одержані в процесі виконання доручення, до головного територіального управління юстиції.

У разі якщо немає можливості виконати доручення іноземного суду, суд в порядку, встановленому міжнародним договором, згода на обов'язковість якого надана Верховною Радою України, або якщо міжнародний договір не укладено - дипломатичними каналами, повертає таке доручення іноземному суду без виконання із зазначенням причин та подає відповідні документи, що це підтверджують. (ч. 6 ст. 87 КАС України)

Отже, суди України виконують доручення іноземних судів про надання правової допомоги щодо вручення викликів до суду чи інших документів, допиту сторін чи свідків, проведення експертизи чи огляду на місці, вчинення інших процесуальних дій, переданих у порядку встановленому міжнародним договором, згода на обов'язковість якого надана Верховною Радою України, а якщо міжнародний договір не укладено – дипломатичними каналами. Виконання судового доручення у адміністративних справах здійснюється відповідно до Кодексу адміністративного судочинства України та підтверджується протоколом судового засідання, іншими документами отриманими під час виконання доручення, що засвідчуються підписом судді та скріплюються гербовою печаткою.

Список використаних джерел

1. Кодекс адміністративного судочинства України від 06.07.2005 № 2747-IV // [Електронний ресурс]. – Режим доступу: <https://zakon.rada.gov.ua/laws/show/2747-15/ed20120608>
2. Конвенція про вручення за кордоном судових та позасудових документів у цивільних або комерційних справах 1965 р.// [Електронний ресурс]. – Режим доступу: https://zakon.rada.gov.ua/laws/show/995_890
3. Інструкція про порядок виконання міжнародних договорів з питань надання правової допомоги в цивільних (сімейних господарських, адміністративних) справах щодо вручення документів, отримання доказів та визнання і виконання судових рішень від 27.06.2008 р. № 1092/5/54// [Електронний ресурс]. – Режим доступу: <https://zakon.rada.gov.ua/laws/show/z0573-08>

АКТУАЛЬНІ ПРОБЛЕМИ РЕФОРМУВАННЯ СУЧАСНОГО ЗАКОНОДАВСТВА

В.М. Ільченко,

здобувач вищої освіти ступеня магістра

Придунайської філії Приватного акціонерного товариства

«Вищий навчальний заклад «Міжрегіональна академія управління персоналом»

науковий керівник: **О.Я. Переверза,**

кандидат юридичних наук, завідувач кафедри

Придунайської філії Приватного акціонерного товариства

«Вищий навчальний заклад «Міжрегіональна академія управління персоналом»

ФОРМУВАННЯ ТА РЕАЛІЗАЦІЯ АНТИКОРУПЦІЙНОЇ ПОЛІТИКИ

В Україні корупція вразила всі сфери суспільного життя та стала безпосередньою загрозою конституційним правам і свободам громадян.

У відповідності до ст. 18 Закону України «Про запобігання корупції», засади антикорупційної політики (Антикорупційна стратегія) визначаються Верховною Радою України.

Верховна Рада України щороку не пізніше 1 червня проводить парламентські слухання з питань ситуації щодо корупції, затверджує та оприлюднює щорічну національну доповідь щодо реалізації засад антикорупційної політики.

Антикорупційна стратегія розробляється Національним агентством на основі аналізу ситуації щодо корупції, а також результатів виконання попередньої антикорупційної стратегії.

Антикорупційна стратегія реалізується шляхом виконання державної програми, яка розробляється Національним агентством та затверджується Кабінетом Міністрів України.

Керівники державних органів несуть персональну відповідальність за забезпечення реалізації державної програми з виконання Антикорупційної стратегії.

Державна програма з виконання Антикорупційної стратегії підлягає щорічному перегляду з урахуванням результатів реалізації визначених заходів, висновків та рекомендацій парламентських слухань з питань ситуації щодо корупції [1].

М.І. Мельник щодо питання антикорупційної політики зазначає, що ефективність її здійснення, а отже, і антикорупційної діяльності, залежить від наукового розуміння соціальної та правової сутності корупції, соціальних передумов корупції, причин та умов корупційних діянь, правильного визначення змісту основних корупційних процесів, закономірностей їх розвитку, а також від адекватності обраних засобів протидії корупції [2, с. 56].

У своєму дослідженні Є.В. Невмержицький пропонує поділити антикорупційну діяльність держави на два основних напрями. Перший – це власне боротьба з корупцією як з конкретними кримінальними або адміністративними проявами. Другий напрям – це комплекс заходів, що включає економічні, політичні, профілактичні, запобіжні, виховні й організаційні заходи, які в комплексі націлені на те, щоб включити соціально-економічні та політичні підґрунтя корупції [3, с. 227].

Одним із останніх комплексних досліджень запобігання і протидії корупції в державному управлінні є монографія В.М. Соловійова «Запобігання і протидія корупції в державному управлінні України», в якій автор під поняттям «державна антикорупційна політика» пропонує розуміти сукупність взаємопов'язаних дій системи органів державної влади щодо розроблення та реалізації мети, завдань, принципів і стратегічних напрямів розв'язання проблеми у сфері запобігання і протидії корупції [4, с. 103].

Джеремі Поуп, один із засновників міжнародної організації «Трансперенсі Інтернешнл» (далі – ТІ), стверджує, що не можна звести весь спектр можливих дій щодо контролю над рівнем корупції до викриття та кримінального переслідування – треба, навпаки, використовувати комбінацію блокуючих заходів: покращення прозорості відносин; запобігання розвитку відносин, що можуть призвести до корупції; прозорість фінансових відносин між головними учасниками та перспективи проведення ревізії представниками незалежних відомств, не вплутаних у корумповані мережі [5, с. 40].

Водночас колишній працівник Світового банку та член ради американського відділення ТІ С. Роуз-Аккерман у своїй книзі «Корупція і держава. Причини, наслідки й реформи» визначає, що корупція є симптомом того, що в системі державного управління щось не так. Державні інститути, створені для регулювання взаємовідносин між громадянином і державою, замість цього використовуються для особистого збагачення і надання пільг корумпованим суб'єктам господарювання [6, с. 7].

Правовим підґрунтям реалізації державної політики у сфері запобігання та протидії корупції стало прийняття Верховною Радою України так званого антикорупційного пакету законів, а саме: Закони

України «Про засади державної антикорупційної політики в Україні (Антикорупційна стратегія) на 2014–2017 роки», «Про запобігання корупції» та «Про Національне антикорупційне бюро України».

Засадами антикорупційної політики в Україні у сфері формування та реалізації державної антикорупційної політики передбачено необхідність вжиття таких заходів:

1) визначити на законодавчому рівні засади організації та діяльності спеціально уповноваженого органу щодо запобігання корупції;

2) розробити проект акта Кабінету Міністрів України щодо схвалення загальнонаціональної методики оцінки рівня корупції відповідно до стандартів ООН;

3) проводити щорічні слухання у Верховній Раді України щодо національного звіту про стан справ з питань запобігання корупції, що готуватиметься спеціально уповноваженим органом з питань антикорупційної політики, та оприлюднювати звіт разом із висновками та рекомендаціями парламентських слухань;

4) проводити на постійній основі інформаційні кампанії, орієнтовані на різні соціальні групи та спрямовані на усунення толерантного ставлення до корупції, підвищення рівня співпраці влади та громадян у протидії корупції.

Реалізація державної антикорупційної політики повинно здійснюватися з дотриманням таких основоположних принципів:

- рівність усіх перед законом;
- забезпечення дотримання прав і свобод людини і громадянина у відносинах з органами державної влади та органами місцевого самоврядування;
- дотримання правових норм у сфері запобігання і протидії корупції;
- невідворотність юридичної відповідальності за вчинення корупційного правопорушення;
- надання пріоритету превентивним антикорупційним заходам;
- відкритість і прозорість діяльності органів державної влади та органів місцевого самоврядування щодо реалізації Національної антикорупційної стратегії;
- поєднання зусиль держави і громадськості у подоланні корупції як системного явища в усіх сферах суспільного життя.

Отже, антикорупційна політика – це визначений механізм державою, який направлений на запобігання виникнення та розвитку корупції.

Таким чином, антикорупційна політика, має велике значення для розбудови незалежної держави, адже саме в ній визначені основні етапи боротьби з корупцією.

Список використаних джерел

1. Про запобігання корупції : Закон України від 14.10.2014 № 1700-VII // Відомості Верховної Ради України. – 2014. – № 49. – ст. 2056.
2. Мельник М. І. Корупція – корозія влади (соціальна сутність, тенденції та наслідки, заходи протидії) : монографія / М. І. Мельник. – К. : Юрид. думка, 2004. – 400 с.
3. Невмержицький Є. В. Корупція в Україні: причини, наслідки, механізми протидії : монографія / Є. В. Невмержицький. – К. : КНТ, 2008. – 368 с.
4. Соловйов В. М. Запобігання і протидія корупції в державному управлінні України : монографія / В. М. Соловйов. – К. : Ін-т законодавства ВРУ, 2012. – 508 с.
5. Поуп Дж. Боротьба з корупцією: елементи системи державної непідкупності / Дж. Поуп. – Рівне : ТОВ "Планетадрук", 2011. – 488 с.
6. Роуз-Аккерман С. Коррупция и государство. Причины, следствия, реформы / С. Роуз-Аккерман ; пер. с англ. О. А. Алякринского. – М. : Логос, 2003. – 356 с.

ГОСПОДАРСЬКЕ ПРАВО ТА ПРОЦЕС

М.В. Думіна,

здобувач вищої освіти ступеня магістра

Київського національного економічного університету імені Вадима Гетьмана

науковий керівник: *В.О. Кохановський,*

кандидат юридичних наук, доцент кафедри підприємницького та корпоративного права

Київського національного економічного університету імені Вадима Гетьмана

РЕАЛІЗАЦІЯ КОРПОРАТИВНИХ ПРАВ ПРИ ЛІКВІДАЦІЇ АКЦІОНЕРНОГО ТОВАРИСТВА

Питання ліквідації акціонерного товариства визначено статтею 88 Закону України «Про акціонерне товариство», однак лише частково, адже відповідне законодавче положення передбачає звернення до Цивільного кодексу України, а також до чинного законодавства України за необхідності законодавчого врегулювання інших підстав та порядку ліквідації акціонерного товариства [1].

Важливу роль у питанні ліквідації акціонерного товариства відіграють загальні збори акціонерного товариства. Адже саме загальні збори затверджують порядок розподілу майна акціонерного товариства між акціонерами, обирають ліквідаційну комісію, що займатиметься питанням ліквідації акціонерного товариства, та і загалом – приймають рішення про ліквідацію акціонерного товариства.

Загальними правовими наслідками ліквідації акціонерного товариства є розподілення майна акціонерного товариства між акціонерами, але лише у випадку, якщо на момент ухвалення рішення про ліквідацію акціонерного товариства, відповідне товариство не має зобов'язань перед кредиторами.

Акціонерна компанія представляє собою не мертвий капітал, а союз осіб, які є представниками даного капіталу. Щодо їх видів, варто зазначити, що акціонерне товариство може розміщувати відповідні акції декількох типів: акції прості та акції привілейовані.

Іноді у науковій літературі можна зустріти розподілення акціонерів не лише на власників простих акцій і власників привілейованих акцій, а також міноритарних та мажоритарних [2].

На думку Спасибо-Фатеевої І.В. акціонерів слід розподіляти також на інсайдерів як «внутрішніх» акціонерів, що зокрема можуть бути членами виконавчого органу акціонерного товариства, або ж членами наглядової ради та великими акціонерами та на аутсайдерів, які навпаки не беруть участі в управлінні акціонерним товариством.

Частіше в юридичній науковій літературі зустрічається поділ акціонерів на мажоритарних акціонерів та міноритарних акціонерів акціонерних товариств [3].

Питання реалізації прав акціонерів – власників простих акцій на отримання дивідендів при ліквідації товариства є дуже чутливим, специфічним питанням, а також дуже частим у великих акціонерних товариствах, адже зазвичай власників простих акцій у акціонерних товариствах набагато більше ніж власників привілейованих акцій.

Корпоративні права власників привілейованих акцій надають останнім можливість отримати більший обсяг корпоративних прав, зокрема привілеї майнового характеру, однак обмежують можливість їх власників брати участь в управлінні акціонерним товариством, унеможлиблюють таку участь у вигляді відсутності права голосувати на засіданні загальних зборів акціонерного товариства, а отже – і приймати рішення про діяльність такого акціонерного товариства, хоч законодавчо і можуть передбачатися певні винятки.

Згодна із думкою науковця Денисенка К.В., який зазначає, що незважаючи на неможливість участі в управлінні акціонерним товариством власниками привілейованих акцій, вони у будь-якому випадку першими мають право отримувати свої дивіденди, і якщо взяти до уваги можливість акціонерних товариства у межах привілейованих акцій створити класи і розподілити такі привілейовані акції за класами, власники простих акцій акціонерного товариства в останню чергу лише отримають свої дивіденди, та ділитимуть лише ту частину прибутку акціонерного товариства, яка залишиться після виплати дивідендів власникам привілейованих акцій [4].

Вінник О.М. у своїх наукових роботах наголошує на тому, що, інформованість власника акції акціонерного товариства є важливою запорукою отримання ним дивіденду, адже саме на загальних зборах акціонерного товариства приймається рішення про виплату дивідендів, а не всі акціонери присутні на загальних зборах, не всі мають право голосу, тож і не всі можуть знати про прийняття відповідного рішення про виплату дивідендів [5].

Проблема полягає у тому, що профільний чинний нормативно-правовий акт, а саме Закон України «Про акціонерні товариства» не закріплює порядку та механізму, внаслідок якого акціонери отримували б необхідну інформацію, що і на думку Вінника О.М., було б довершеним законодавчим закріпленням права акціонера на інформацію стосовно

діяльності акціонерного товариства, та стосовно прийняття загальними зборами акціонерного товариства, як вищим органом управління, - рішень, які у результаті можуть вплинути на право акціонерів на власні дивіденди.

З цього приводу науковець Бондаренко Н. зазначає, що мажоритарні акціонери зазвичай зважають лише на власні інтереси у ситуаціях з прийняттям рішень про виплату дивідендів, а міноритарні акціонери, в свою чергу, перебувають в очікуванні прийняття рішення про виплату та фактично часу, коли з ними поділяться [6].

Згодна із цією думкою, адже всі процедури, які відбуваються з акціонерним товариством мають бути прописані в установчих документах, адже акціонери мають бути захищеними шляхом чіткого визначення всіх процедур і механізмів стосовно акцій у статуті акціонерного товариства.

Список використаних джерел

1. Про акціонерні товариства: Закон України від 17.09.2008 № 514-VI // Відомості Верховної Ради України. – 2008. – №50-51. – Ст. 384.
2. Спасибо-Фатеева І.В. Корпоративне управління : монографія / І. Спасибо-Фатеева, О. Кібенко, В. Борисова ; за ред. І. Спасибо-Фатеевої. – Х. : Право, 2007. С. 287-288.
3. Шестакова Д.Р. Реалізація корпоративних прав міноритарних акціонерів. URL: <http://apir.org.ua/wp-content/uploads/2015/04/Shestakova.pdf>
4. Денисенко К.В. Право на дивіденди за законом України «Про акціонерні товариства». URL: <http://www.stattionline.org.ua/index.php/pravo/27/778>.
5. Юридична енциклопедія. Том. 2. – Київ, «Українська енциклопедія», 1998. – с. 546. С. 100-101.
6. Бондаренко Н. Некоторые проблемы защиты прав акционероминоритариев в законодательстве Республики Беларусь и пути их преодоления. URL: http://miu.by/rus/kaf_ep/kaf_download/20213_103301106.pdf.

С.Ю. Хитра,

здобувач вищої освіти ступеня магістра

Київського національного економічного університету імені Вадима Гетьмана

науковий керівник: **В.О. Кохановський,**

кандидат юридичних наук, доцент кафедри підприємницького та корпоративного права
Київського національного економічного університету імені Вадима Гетьмана

ПРАВОВЕ РЕГУЛЮВАННЯ ДІЯЛЬНОСТІ КОЛЕГІАЛЬНОГО ВИКОНАВЧОГО ОРГАНУ АКЦІОНЕРНОГО ТОВАРИСТВА

Визначення поняття «органи управління» у акціонерних товариствах чинне законодавство містить, однак лише у Законі України «Про акціонерні товариства», адже відповідний нормативно-правовий акт в Україні є профільним у питанні регулювання створення та діяльності органів

управління акціонерними товариствами, та діяльності акціонерних товариств в Україні загалом.

Досліджуючи органи управління акціонерного товариства, насамперед варто зазначити, що в Законі України «Про акціонерні товариства» присутня певна ієрархія органів управління акціонерними товариствами, адже у відповідності до статті 32 Закону вищим органом акціонерного товариства визначаються загальні збори, які зобов'язані скликати щороку не пізніше 30 квітня наступного за звітним року (відповідно річні загальні збори) [1].

Незважаючи на те, що загальні збори є вищим органом управління, як в Україні, так і в зарубіжних країнах наявна практика, коли фактично лише на папері загальні збори є вищим органом, адже фактично колегіальний виконавчий орган чи виконавчий орган самі приймають рішення, однак вимушені зупиняти свою діяльність задля очікування офіційного прийняття рішення загальними зборами, що дасть змогу виконати вже прийняте рішення [2].

Наступним органом управління акціонерним товариством слід вважати наглядову раду, яка здійснює загальне керівництво діяльністю акціонерного товариства.

Цей контролюючий орган, який ієрархічно нижчий за загальні збори та вищий за виконавчий орган акціонерного товариства має ті повноваження, що виділили загальні збори.

Історія наявності в акціонерних товариствах наглядової ради розпочалась у 1991 році, коли відповідно було прийнято Закон України «Про господарські товариства».

Наступним органом в ієрархії органів управління акціонерним товариством є директор, або генеральний директор акціонерного товариства як одноосібний виконавчий орган товариства.

Поряд з одноосібним виконавчим органом також може функціонувати колегіальний виконавчий орган акціонерного товариства, а саме – це може бути правління акціонерного товариства, або ж дирекція акціонерного товариства.

Повноваження такого колегіального виконавчого органу акціонерного товариства прописуються та закріплюються статутом конкретного акціонерного товариства.

Варто наголосити, що як одноосібний виконавчий орган, так і колегіальний виконавчий орган акціонерного товариства має бути підзвітним та підконтрольним наглядовій раді та загальним зборам акціонерного товариства.

Хочу зазначити, що для України було б ефективним і доцільним дещо запозичити англо-американську систему правового підходу до

законодавчого регулювання питання діяльності виконавчого органу у акціонерному товаристві [3].

Адже саме на виконавчий орган акціонерного товариства лягає основний масив роботи у акціонерному товаристві, саме директори акціонерного товариства представляють визначене акціонерне товариство, саме директори укладають договірні відносини від імені акціонерного товариства, а з важливих питань щодо акціонерного товариства не можуть прийняти жодного, адже повністю залежні, бо підконтрольні та підзвітні наглядовій раді і загальним зборам якогось певного акціонерного товариства відповідно [4].

Запозичення з англо-американського досвіду можливості хоча б самостійно обирати собі голову виконавчого колегіального органу, як це можуть зробити ради директорів акціонерних товариств Великобританії було б ефективною практикою для України.

Адже найбільш активний і результативний по кількості роботи орган управління акціонерного товариства в Україні навіть не може обрати собі голову.

Також варто дати можливість колегіальному виконавчому органу акціонерного товариства обирати виконавчого директора з числа директорів колегіального виконавчого органу акціонерного товариства, що дасть можливість колегіальному виконавчому органу дещо розділити повноваження, що виділені загалом на колегіальний виконавчий орган та контролювати колегіально виконання цих повноважень, закріпивши за директорами колегіального виконавчого органу повноваження, які виключно вони мають виконувати та відповідно повноваження, за які особисто у складі колегіального виконавчого органу акціонерного товариства мають і відповідати [3].

Список використаних джерел

1. Про акціонерні товариства: Закон України від 17.09.2008 № 514-VI // Відомості Верховної Ради України. – 2008. – №50-51. – Ст. 384.
2. Тихончук Р.Г. Правове регулювання акціонерної форми господарювання / Р.Г. Тихончук // Сучасні технології управління підприємством та можливості використання інформаційних систем, проблеми, перспективи : матеріали дев'ятої міжнародної наук.-практ. конф. (Одеса, 28–29 бер. 2014 р.) / Одеськ. нац. універ. – Одеса : ОНУ, 2014. – С. 179–181.
3. Кибенко Е.Р. Коммерческое (фирменное) наименование: сравнительный анализ законодательства Украины и Великобритании // Пробл. законності: Респ. міжвідом. наук. зб. / Відп. ред. В.Я. Тацій. – Х.: Нац. юрид. акад. України, 2004. – Вип. 69. – С. 126–135.
4. Попадинець Г. Проблемні питання правового статусу органів управління акціонерними товариствами. URL: <http://science.lpnu.ua/sites/default/files/journal-paper/2018/jun/13064/395-400.pdf>

А.В. Третьяк,

аспірантка кафедри екологічного права

Національного юридичного університету імені Ярослава Мудрого

науковий керівник: **А.П. Гетьман,**

проректор з наукової роботи, доктор юридичних наук, професор кафедри екологічного права Національного юридичного університету імені Ярослава Мудрого

ДЕЦЕНТРАЛІЗАЦІЙНИЙ ВЕКТОР РОЗВИТКУ ЯК НЕОБХІДНИЙ ЧИННИК ЕКОЛОГІЧНИХ ЗМІН В УКРАЇНІ

На сьогодні необхідною умовою стабільного розвитку суспільства, впровадження і забезпечення ефективної екологічної політики в Україні є баланс загальнодержавних інтересів з інтересами територіальних громад. В сучасній науці такий баланс інтересів позначається як децентралізація.

Існує доволі багато підходів до трактування категорії «децентралізація», наведемо деякі з них. Так, в юридичній енциклопедії зазначається, що децентралізація – це процес розширення та зміцнення прав і повноважень адміністративно-територіальних одиниць або нижчих органів та організацій за одночасного звуження прав і повноважень відповідного центру [1, с. 168]. Найбільш відомий тлумачний словник «Larousse» дає кілька визначень поняття «децентралізація», два з яких мають універсальний характер. Це: 1) система організації державних адміністративних структур, за якої публічна влада розділена, а право прийняття управлінських рішень передається автономним органам регіонального чи локального рівня; 2) сукупність методів організації і управління, що полягають у перенесенні повноважень з прийняття рішень на ієрархічно нижчий рівень [2, с. 8]. Одинцова Г.С., Мостовий Г.І., Амосов О.Ю. позначають децентралізацію як доцільну відповідність потребам суспільства функціональної відповідальності різних рівнів управління; самостійність у підходах до управління з урахуванням багатоманітності місцевих особливостей при збереженні єдності в основному, в суттєвому [3, с. 112].

Негативною рисою вітчизняної державної екологічної політики була її надмірна централізація, що знижувало ефективність регіонального

управління, зокрема стосовно напрямів планування й використання інвестицій природоохоронного призначення. Не повністю враховувалися й територіальні інтереси у створенні екологічно безпечного довкілля. Тому актуальною є децентралізація управління охороною природного життєвого середовища, що дало змогу б оперативно вирішувати місцеві екологічні проблеми [4, с. 180].

Як відомо, у 2013–2014 роках в Україні тривала революція гідності, внаслідок якої відбулося повне перезавантаження влади і оновлення стратегічного курсу розвитку української державності. Зокрема, було прийнято низку важливих концептуальних програмних документів, що стосуються децентралізаційних змін, а саме: Концепцію реформування місцевого самоврядування та територіальної організації влади в Україні, схвалену Кабінетом Міністрів України 1 квітня 2014 р., Угоду про коаліцію депутатських фракцій «Європейська Україна» від 21 листопада 2014 року, План заходів щодо реалізації Концепції реформування місцевого самоврядування та територіальної організації влади в Україні, затверджений Кабінетом Міністрів України 22 вересня 2016 року.

Важливими для екологічної сфери документами є Програма діяльності Кабінету Міністрів України, затверджена Верховною Радою України 14 квітня 2016 року, яка спрямована на виконання Коаліційної Угоди, про що зазначається у її преамбулі, Указ Президента України «Про Стратегію сталого розвитку «Україна – 2020»» від 12 січня 2015 року, Розпорядження Кабінету Міністрів України «Про затвердження середньострокового плану пріоритетних дій Уряду до 2020 року та плану пріоритетних дій Уряду на 2017 рік» від 3 квітня 2017 р., Державна стратегія регіонального розвитку на період до 2020 року, яка була затверджена Кабінетом Міністрів України від 6 серпня 2014 р. та низка інших програмних документів, затверджених Кабінетом Міністрів України [2, с. 15–29].

Наразі розробляються нормативно-правові акти щодо продовження дії зазначених постанов та стратегій на період до 2025–2030 років.

Необхідними складовими процесу децентралізації в Україні є: ефективний розподіл повноважень, належне ресурсне забезпечення місцевого самоврядування, формування самодостатніх громад, територіальна організація влади на місцевому рівні [2, с. 18–19].

Безперечно, всі заплановані децентралізаційні зміни в Україні мають вплинути і на екологічну сферу. Реформа системи управління довкіллям та інтеграції в інші галузеві політики передбачає запровадження оцінки наслідків впливу деяких громадських і приватних проєктів на навколишнє середовище, створення прозорих механізмів отримання дозвільних документів, реформування системи державного нагляду та створення єдиного інтегрованого органу контролю, створення ефективної системи управління водними ресурсами відповідно до басейного принципу та

гідрографічного районування територій, контроль за використанням генетично модифікованих організмів, гармонізацію законодавства з директивами ЄС щодо біорізноманіття, оцінки якості атмосферного повітря, викидів парникових газів та поводження з відходами [2, с. 22]. До цілей державної регіональної політики, також, віднесено раціональне використання природно-ресурсного потенціалу, збереження культурної спадщини та найцінніших природних територій [2, с. 28–29].

В останні роки в Україні було створене значне підґрунтя для проведення всеохоплюючих національних реформ щодо децентралізації влади, що зачіпають всі базові сфери суспільного життя. Базуючись на правових документах, що визначають концептуальні засади проведення реформ, Верховною Радою України та Кабінетом Міністрів України були розроблені детальні плани їх впровадження. Частина запланованих заходів наразі вже є реалізованою, а частина запланованих заходів ще підлягає виконанню [2, с. 31]. Але, важливо, що всі заплановані, в межах децентралізаційних змін, зрушення екологічного характеру є необхідними і довгоочікуваними.

Список використаних джерел

1. Юридична енциклопедія: В 6 т. ред. кол.: Ю.С. Шемчушенко та ін. К. «Укр. енцикл.». Т. 2: Д-Й.1999. 744 с.
2. Децентралізація влади в Україні та розвиток екологічних і природоресурсних правовідносин: монографія. Н. Р. Малишева, П. Ф. Кулинич, В. І. Олещенко та ін.; відп. Ред. Н.Р. Малишева. Харків: право, 2019. 304 с.
3. Державне управління і менеджмент: навч. посібник у таблицях і схемах. Г.С. Одинцова, Г.І. Мостовий, О.Ю. Амосов та ін.; за заг. ред. д-ра екон. наук, проф., Г.С. Одинцової. Х.: ХарРІУАДУ, 2002. 492 с.
4. Лебедевич С.І. Важливість децентралізації екологічної політики в Україні. Науковий вісник державного лісотехнічного університету України. 2005. Вип. 153. С. 180–183.

Д.О. Голованов,

соискатель высшего образования степени бакалавра
Одесского национального политехнического университета,

научный руководитель: **Е.А. Шановская,**
кандидат исторических наук, доцент кафедры политологии
Одесского национального политехнического университета

ПОНЯТИЕ «ГРАЖДАНСКОЕ ОБЩЕСТВО» В ИНТЕРПРЕТАЦИИ Г. ГЕГЕЛЯ

Институциональные изменения в Украине в плане формирования правового государства и гражданского общества как особой негосударственной сферы социума, представляющей его разнообразные интересы, актуализируют теоретическое изучение данной проблемы.

Одним из родоначальников идеи гражданского общества по праву считается представитель немецкой классической философии Георг Вильгельм Фридрих Гегель (1770–1831), который разработал оригинальное политико-правовое учение о диалектике гражданского общества и государства.

Сущностью развития общества, по Гегелю, является становление свободы, а «свобода есть осознанная необходимость». Свобода же достигается через торжество нравственности [1, с. 200].

Нравственность как реализация свободы проходит три этапа. I – «непосредственный, или природный, нравственный дух – семья». II – «гражданское общество, объединение членов в качестве самостоятельных, единичных в формальной, таким образом, всеобщности на основе их потребностей и через правовое устройство в качестве средства обеспечения безопасности лиц и собственности и через внешний порядок для их особенных и общих интересов...». [1, с. 208]. Гражданское общество у Гегеля есть «дифференция, которая выступает между семьей и государством». Как он справедливо отмечал, «развитие гражданского общества наступает позднее, чем развитие государства» [1, с. 228]. III этап нравственности – государство, в котором «свобода достигает своего высшего права», «объединение единичных людей в государстве

превращается у него в договор», «его основанием служит власть разума, осуществляющего себя как волю» [1, с. 279–280, 284].

Семья и гражданское общество у Гегеля являются частями государства. В свою очередь, семья является слагаемой гражданского общества наряду с сословиями (земледельцев, ремесленников, фабрикантов, торговцев). Нравственным объединяющим началом в сословиях являются «добропорядочность и сословная честь, требующие, чтобы данный индивид, причем по собственному определению, сделался посредством своей деятельности, своего прилежания и умения членом одного из моментов гражданского общества и оставался таковым, чтобы он заботился о себе только через это опосредование со всеобщим, а также обретал этим признание в своем представлении и представлении других» [1, с. 245].

Особое внимание Гегель уделил субъекту государства как носителю всеобщего и нравственного. Мыслитель отстаивал идею о недопущении любых форм общественного паразитизма и иждивенчества. По этому поводу он заметил, что «в Афинах существовал закон, предписывающий каждому гражданину отчитываться, на какие средства он живет». Поскольку каждый индивид «является членом системы гражданского общества», «каждый человек имеет право требовать от общества средства к существованию». «Так как гражданское общество обязано содержать индивидов, оно имеет также право заставлять их заботиться о средствах к существованию» [1, с. 269–270]. «Труд индивида, направленный на удовлетворение его потребностей, в такой же мере есть удовлетворение потребностей других, как и своих собственных, и удовлетворения своих потребностей он достигает лишь благодаря труду других» [2].

«Назначение индивидов состоит в том, чтобы вести всеобщую жизнь» [1, с. 279]. «Индивид, по своим обязанностям поданный, находит в качестве гражданина... защиту своей личности и собственности..., и в этом исполнении обязанностей как свершений и дел на пользу государства государство обретает основу своей прочности и своего пребывания [1, с. 288].

Гегель сфокусировал внимание на социальной проблеме бедности, по мнению мыслителя, ее возникновению должно препятствовать гражданское общество посредством налогов в пользу бедных, благотворительных учреждений и благотворительности частных лиц. С бедностью и возникновением черни он связывал утрату стыда и чести, лень, расточительство, внутреннее возмущение, направленное против богатых, против общества, правительства [1, с. 271–272].

У Гегеля государство доминирует над гражданским обществом. Вместе с тем, в хорошо организованном государстве реализуется не субъективный произвол индивидуума, а его разумная свобода. «Государство есть единственное условие достижения особенной цели и особенного блага» [1,

с. 289]. Идеалом государственного устройства для Гегеля была конституционная монархия.

Изучение Гегелем процесса зарождения и развития гражданских институтов во взаимосвязи и соотношении с государственной властью заложило основы для формирования целостной системы знаний, которая определяется в настоящее время как теория гражданского общества.

Список использованных источников

1. Гегель Г.В.Ф. Философия права. – М.: Мысль, 1990. – 524 с. – URL: <https://www.marxists.org/russkij/hegel/phil-prava.pdf>
2. Гегель Г.В.Ф. Феноменология духа. – Санкт-Петербург: Наука, 1992. – URL: <http://psylib.org.ua/books/gegel02/txt12.htm>

ІСТОРІЯ ТА ТЕОРІЯ ДЕРЖАВИ І ПРАВА, ФІЛОСОФІЯ ПРАВА

Є.О. Бутирін,

кандидат юридичних наук, доцент кафедри теорії та філософії права
Одеського державного університету внутрішніх справ

СИСТЕМА ОРГАНІВ УПРАВЛІННЯ НА БУКОВИНІ ПІСЛЯ ПРИЄДНАННЯ ЦИХ ЗЕМЕЛЬ ДО СКЛАДУ КОРОЛІВСТВА ГАЛІЦІЇ ТА ЛОДОМЕРІЇ

1 листопада 1786 р. Австрійський імператор Йосиф II скасовує Військову адміністрацію та приєднує Буковину до Королівства Галіції і Лодомерії, яка стала її 19 округом [1, с. 13]. За фактом Буковина доєдналася до складу Галицької губернії, як політико-адміністративна округа 1 лютого 1787 р. [2, с. 7]. Таке правове становище Буковини було підтвержене цісарським патентом від 29 вересня 1790 р. і воно протрималось аж до 4 квітня 1849 р. [3]. Саме з цих подій відбувається виразний розрив з терезіанськими політичними поглядами на Галичину, як на тимчасове придбання і розпочинається інтеграція Королівства Галіції і Лодомерії до австрійської державної системи [4, с. 4–5].

У наслідок цих змін Чернівці стають головним окружним містом в якому розташовується окружне управління, порядок формування якого було змінено, відносно того яким він був за доби Військової адміністрації. Міське самоврядування продовжувало існувати у вигляді громадського суду, штатна кількість посад якого постійно зростала, наближаючись до чотирьох десятків, а саме: голови, секретаря, касира, двох канцеляристів, діловода поземельної книги, квартирмейстера, хірурга, акушерки, управителя шпиталю, лісничого, чотирьох об'їждчиків, поліцейського ревізору, капрала поліції, ефрейтора поліції, до десяти рядових поліціантів, чотирьох нічних сторожів, наглядача міського годинника, двох катів, та ринкового судді [5, с. 138]. Відтепер спочатку обирався Бюргерський комітет, який, у свою чергу, обирав суддю та радних. Відповідно до цісарського розпорядження з 1821 р. у м. Чернівцях вводиться громадська присяга. А у наступному році починає діяти реєстр громадян м. Чернівці.

Утім громада не була задоволена умовами свого існування і містяни постійно зверталися до Відня з клопотаннями щодо розширення компетенцій міського самоврядування. Нарешті влада дослухалась до наполегливих звернень громади і чергових змін місцеве самоврядування зазнало у 1829–1832 рр., коли втілилися у життя задуми першого та другого військових очільників Буковини генералів Г. фон Сплєні та К. фон Енценберга щодо запровадження в містах регіону магістратського управління. Відповідно до декрету Надвірної канцелярії від 29 жовтня 1829 р. Чернівецький міський суд було реорганізовано у магістрат з обмеженими правами (нім. *Magistrat der k. k. Hauptstadt Czernowitz*) під проводом бургомистра, однак втілити цей декрет в життя вдалося лише 2 вересня 1832 р. Окрім очільника, до складу магістрату входили: віце-бургомістр та міські радники [6, с. 190].

Структурно магістрат складався з департаментів та відділів, а саме: економічного департаменту, що обіймав податково-екзекуційний, розрахунковий, будівельний та шкільний відділи; департаменту торгівлі та промисловості; та департаменту поліції, до складу якого входили санітарний, ветеринарний, ярмарковий та пожежний відділи. Також при магістраті функціонували комісії: актів громадського стану, арбітражна, щодо визнання прав громадянства, дрібного судочинства та нерухомості. Робота цих структурних підрозділів була спрямована на виконання основних функцій магістрату – управління міським майном, благоустрій міста, забезпечення громадського порядку, надання ліцензій на торгівлю та ремісництво, догляд за санітарним станом міста та охороною здоров'я, благодійні установи, освіта, нагляд за общинними касами, пожежна охорона та контроль за місцевою поліцією [7, с. 20].

Запровадження у 1832 р. магістрату значно поширило коло повноважень міського самоврядування. З 20 березня 1848 р. розпочинає діяти міська ратуша, а після владних перетворень середини століття на магістрат стали покладатися й окремі політичні функції.

Отже за час перебування Буковини у складі Королівства Галичини і Володимерії з 1786 р. і до революції 1848–1849 р., на окремий округ повністю було поширено дію австрійського законодавства а його управління було уніфіковано з іншими регіонами імперії. Самоврядні інституції сільського рівня залишилися у своєму первинному вигляді як громада керована війтом, бо австрійський уряд передав владу у сільській місцевості домініям, посилюючи феодальні устої. Щодо міського рівня то тут можна спостерігати організаційний вплив держави, який виявився у розробці та затвердженні міського статуту, який юридично оформлював громаду міста та у мінімальний спосіб наділяв її певними компетенціями. Мінімалізм такого рішення, який не задовольняв містян, призвів до запровадження обмеженої магдебурзької моделі міського самоврядування.

Список використаних джерел

1. Сайко М. М. Приєднання Буковини до Австрії і його вплив на соціально-економічний та політичний устрій краю (70–80-і роки XVIII – початок XIX ст.) : автореф. дис. ... канд. іст. наук : спец. 07.00.01 – Історія України. Чернівці, 1991. 21 с. С. 13.
2. Polek J. Die Vereinigung der Bukowina mit Galszsen im Jahre 1786. Czernowitz, 1900. S. 7.
3. ДАЧО. Ф. 3. Оп. 1. Спр. 68. Арк. 10.
4. Tokarz W. Galicya w początkach ery Józefińskiej w świetle ankiety urzędowej z roku 1783. Kraków, 1909. S. 4–5.
5. Кайндль Р.-Ф. Історія Чернівців від найдавніших часів до сьогодення / Перекл. з нім. В. Ю. Іванюка. Чернівці: Зелена Буковина, 2005. С. 138.
6. Kaindl R.-F. Geschichte von Czernowitz von den ältesten Zeiten bis zu Gegenwart. Czernowitz, 1908. S. 190.
7. Никифорак М. В. Державний лад і право на Буковині в 1774–1918 рр. Автореф. дис. ... доктора юрид. наук : спец. 12.00.01 – теорія та історія держави і права, історія політичних і правових вчень. Київ, 2004. 36 с. С. 20.

КРИМІНАЛЬНЕ ПРАВО, КРИМІНАЛЬНО-ВИКОНАВЧЕ ПРАВО, КРИМІНОЛОГІЯ

О.В. Коротюк,

кандидат юридичних наук,
докторант кафедри кримінального права та кримінології
Дніпропетровського державного університету внутрішніх справ

ОСОБЛИВОСТІ КРИМІНАЛЬНО-ПРАВОВОГО РЕГУЛЮВАННЯ ПРАВОМІРНОЇ ПОВЕДІНКИ, ЯКА СТОСУЄТЬСЯ ВИКОРИСТАННЯ ЧИ ВЧИНЕННЯ ІНШИХ ДІЙ ЩОДО ОБ'ЄКТІВ ПРАВА ІНТЕЛЕКТУАЛЬНОЇ ВЛАСНОСТІ

Анотація. У статті автором розглянуто особливості кримінально-правового регулювання правомірної поведінки, яка стосується використання чи вчинення інших дій щодо об'єктів права інтелектуальної власності. Досліджено особливості впливу на об'єкт кримінально-правової охорони за наявності обставин, що виключають злочинність діяння. На основі проведеного дослідження визначено межі кримінально-правової охорони об'єктів права інтелектуальної власності. Встановлено, що вони окреслюються тими різновидами передбаченої у кримінальному законі поведінки людини, що стосуються використання або вчинення інших дій (бездіяльності) щодо об'єкта права інтелектуальної власності і які мають наслідком виникнення змін у компонентах об'єкта кримінально-правової охорони (потерпілих, правах, свободах та інтересах суб'єктів права інтелектуальної власності, соціальних зв'язках, нематеріалізованих і матеріалізованих благах), що визнається суспільно небезпечною (якщо діяння вчиняється у режимі порушення норм-заборон) або за зовнішніми ознаками є подібною до неї, але визнається законом допустимою (якщо діяння вчиняється у режимі дотримання норм-заборон).

Ключові слова: кримінально-правове регулювання, кримінально-правова охорона, правомірна поведінка, обставини, що виключають злочинність діяння, об'єкт права інтелектуальної власності.

У кримінальному праві існуючи режими правового регулювання поведінки людини представлено як: а) режим дотримання норм-заборон; б) режим їх порушення, пов'язаний із вчиненням особою «кримінально-правової аномалії»¹. Аналіз кримінально-правових норм, які встановлюють

¹ Берзін П. С. Кримінальне право України. Загальна частина : підручник : у 3-х т. – Т. I. : Загальні засади. – Київ : ВД «Дакор», 2018. – 404 с. – С. 21.

кримінальну відповідальність за посягання на об'єкти права інтелектуальної власності, дозволяє дійти висновку про те, що кримінально-правова охорона цих об'єктів включає в себе як режим порушення норм-заборон, так і режим їх дотримання. Визначення правомірності (допустимості) дій чи бездіяльності засновується на характеристиці відповідного діяння з точки зору відповідності (погодженості) його основних ознак із ознаками діяння, закріпленого у кримінально-правовій нормі. Така характеристика має враховувати наступні положення.

По-перше, у нормах кримінального права різновиди поведінки людини «представлені» як: 1) суспільно небезпечна активність/пасивність, яка пов'язана з їхніми суспільно небезпечними діяннями та вважається так званою «кримінально-правовою аномалією». У загальному розумінні діяння людини, які утворюють її суспільно небезпечну активність/пасивність, можуть бути поділені на два види: а) діяння, які вважаються злочинами та пов'язуються із застосуванням до особи таких заходів правового характеру (впливу), що визнаються покаранням; б) інші діяння, які злочинами не визнаються та покарання не тягнуть, хоча є суспільно небезпечними та потребують застосування до особи інших (за винятком покарання) заходів правового характеру (впливу); 2) діяння людей, які не вважаються «кримінально-правовою аномалією», оскільки не є суспільно небезпечними і не тягнуть застосування заходів правового впливу до особи, яка їх здійснила: діяння, які не містять підстави кримінальної відповідальності (з урахуванням вимог ч. 1 ст. 2 КК); діяння, які хоча формально і містять ознаки забороненого діяння, передбаченого кримінально-правовою нормою, але через малозначність не вважаються суспільно небезпечними, тобто не заподіяли і не могли заподіяти істотної шкоди фізичній чи юридичній особі, суспільству або державі (ч. 2 ст. 11 КК); діяння, які зумовлені правомірністю поведінки людини та можуть пов'язуватися з її суспільною корисністю та/або допустимістю (у межах обставин, що виключають злочинність діяння, передбачених у статтях 36–43 КК); невинувате (за відсутності вини) заподіяння шкоди².

По-друге, у межах регулятивних кримінально-правових відносин держава накладає на особу певні обов'язки, забороняючи суспільно небезпечну поведінку і дозволяючи суспільно корисну. У той же час, будучи суб'єктом цих відносин, держава сама виступає у якості носія відповідних прав та обов'язків, які кореспондують правам і обов'язкам іншого суб'єкта правовідносин. Змістом кримінально-правових норм є вимога відповідної правомірної поведінки, що забезпечується такими видами кримінально-правових норм як: дозвільні, заборонні та зобов'язуючі. Охоронні правовідносини виникають внаслідок порушення суб'єктом регулятивних

² Берзін П. С. Кримінальне право України. Загальна частина : підручник : у 3-х т. – Т. I. : Загальні засади. – Київ : ВД «Дакор», 2018. – 404 с. – С. 17–18.

правовідносин, чи то громадянином, чи то особою, яка представляє державу, своїх суб'єктивних обов'язків. У результаті порушення суб'єктивних прав учасників регулятивного правовідношення або невиконання ними своїх обов'язків приводиться у дію юридичний механізм відновлення правопорядку: у суб'єктів кримінального правовідношення виникають нові суб'єктивні права та обов'язки³.

По-третє, заохочення як засіб вирішення кримінально-правового конфлікту здійснюється шляхом виключення, усунення або пом'якшення реального чи потенційного кримінально-правового обтяження за умов суспільно схвальної позитивної поведінки особи⁴. Розділяючи усі поняття на негативні і позитивні, В.Є. Жеребкін зазначає, що склад негативного поняття становить відсутність тих ознак, які утворюють зміст відповідного позитивного поняття. Причому, зміст негативного поняття утворюють не будь-які ознаки, а неналежність предмету тільки тих ознак, які утворюють зміст позитивного поняття, що співвідноситься з ним⁵. У складі правомірної поведінки виділяють такі елементи: а) об'єкт, що визначається її спрямованістю на збереження, розвиток або поновлення порушених неправомірною поведінкою суспільних відносин⁶. У цьому аспекті суспільно схвальна поведінка розглядається як форма реалізації позитивної кримінальної відповідальності; б) об'єктивна сторона, яка виявляється зовні у вчиненні позитивного діяння (дії чи бездіяльності) та настанні суспільно корисних наслідків; в) суб'єктивна сторона, яка характеризує внутрішні процеси усвідомлення позитивності, суспільної корисності своєї поведінки та бажання вчинити саме таке діяння; г) суб'єкт правомірної поведінки, яким може бути будь-яка особа, яка відповідає ознакам суб'єкта кримінально-правових відносин⁷. В залежності від правових наслідків правомірна поведінка може бути суспільно корисною та допустимою.

З урахуванням цього, слід розглянути окремі особливості кримінально-правового врегулювання, що охоплюють окремі прояви правомірної поведінки, яка стосується використання чи вчинення інших дій щодо об'єктів права інтелектуальної власності, а саме – **обставини, що виключають злочинність діяння**. Останні відносяться до допустимої

³ Кропачев Н. М. Механізм уголовно-правового регулирования: диссертация на соискание ученой степени доктора юридических наук в форме научного доклада: специальность 12.00.08 – уголовное право и криминология; уголовно-исполнительное право / Кропачев Николай Михайлович; Санкт-Петербургский государственный университет. – Санкт-Петербург, 2000. – 60 с. – С. 25–36.

⁴ Хряпінський П. Юридична конструкція складу правомірної поведінки у кримінальному праві / П. Хряпінський // Підприємництво, господарство і право. - 2007. - № 8. – с. 102–106. – С. 102.

⁵ Жеребкін В. Е. Логический анализ понятий права. – Киев: Вища шк., 1976. – 150 с. – С. 90–91.

⁶ Склад правомірної поведінки описаний в літературі з урахуванням концепції «об'єкт злочину – суспільні відносини».

⁷ Хряпінський П. Юридична конструкція складу правомірної поведінки у кримінальному праві / П. Хряпінський // Підприємництво, господарство і право. – 2007. – № 8. – с. 102–106. – С. 103–106.

поведінки, яка обґрунтовується законодавцем з точки зору екстремальних обставин, виключних умов, в яких особа вимушена діяти.

Такі обставини як застосування фізичного або психічного примусу до особи (ст. 40 КК України), а також виконання спеціального завдання з попередження чи розкриття злочинної діяльності організованої групи чи злочинної організації можуть мати місце щодо діянь, пов'язаних із порушенням встановленого порядку використання об'єктів права інтелектуальної власності або іншим порушенням права інтелектуальної власності, проте, не мають специфічних рис. Водночас, окремі дії щодо об'єктів права інтелектуальної власності, що включаються до обставин, які виключають злочинність діяння, мають певні особливості, які виявляються у наступному.

1. Можливість застосування положень КК про необхідну оборону слід розцінювати з урахуванням того, що закріплене ст. 36 Кримінального кодексу України право кожного на необхідну оборону від суспільно небезпечного посягання є важливою гарантією реалізації конституційних положень про непорушність прав та свобод людини і громадянина⁸. Однак, слід врахувати те, що: а) стан необхідної оборони виникає за умови безпосереднього контакту нападника і особи, яка захищається; б) необхідна оборона передбачає вчинення активних дій по відношенню до нападника. З цих підстав, дана обставина не може включати в себе деякі з різновидів дій (бездіяльності), передбачені статтями 176, 177, 229, 231, 232, 232-1, 232-1 КК України (фінансування, ненадання інформації, підроблення тощо). Цілком можливим виявляється розгляд цієї обставини як такої, що виключає злочинність діяння, що стосується окремих випадків впливу на об'єкти права інтелектуальної власності. Йдеться, зокрема, про вчинення дій у стані необхідної оборони щодо об'єктів права інтелектуальної власності (зокрема, знищення, пошкодження, що унеможливує їх подальше використання тощо), які характеризуються прив'язкою до об'єктивної форми їх існування (наприклад, картини, скульптури тощо), і, як правило, існують в одному примірнику. У цьому разі можливо говорити про порушення права інтелектуальної власності одночасно із порушенням права власності. Наприклад, П.П. Андрушко вказував про те, що злочини проти інтелектуальної власності і злочини проти власності мають спільні риси. Як і злочини проти власності, злочини проти інтелектуальної власності посягають на предмет, який є об'єктом права власності⁹. З таких саме позицій можна оцінювати і можливість

⁸ Постанова Пленуму Верховного Суду України «Про судову практику у справах про необхідну оборону» від 26 квітня 2002 року N 1 // Бюлетень законодавства і юридичної практики України, 2004, 00, № 12.

⁹ Андрушко П.П. Злочини проти виборчих прав та їх права брати участь у референдумі: кримінально-правова характеристика: Монографія. – К.: КНТ, 2007. – 328 с. – С. 157.

виникнення стану уявної оборони, з урахуванням особливостей, визначених щодо даної обставини у ст. 37 КК України.

2. Застосування ст. 38 КК України у випадку вчинення досліджуваних злочинних посягань є можливим з урахуванням того, що затримання особи, яка вчинила злочин, має ознаки, що характеризують: 1) мету затримання; 2) особу, яка підлягає затриманню; 3) характер дій при затриманні; 4) своєчасність затримання; 5) необхідність заподіяння шкоди; 6) співрозмірність шкоди, заподіяної злочинцю при його затриманні¹⁰. Враховуючи той факт, що кримінальним законом прямо не визначено обмежень щодо того, вчинення яких саме злочинів може бути підставою для здійснення затримання винної особи, можна зробити висновок, що положення ст. 38 КК України можуть бути застосовані у разі вчинення злочинних діянь, пов'язаних із порушенням встановленого порядку використання об'єктів права інтелектуальної власності або іншим порушенням права інтелектуальної власності. Однак, враховуючи той факт, що вчинення злочинів, пов'язаних із порушенням права інтелектуальної власності, переважно, не передбачає особистого контакту винного і потерпілого, малоімовірною вбачається можливість реалізації положень ст. 38 КК України саме потерпілим від такого злочинного посягання.

3. Вчинення дій в умовах крайньої необхідності, що за зовнішніми ознаками може бути подібним до відповідних злочинних посягань, є можливим за наявності двох елементів, що є обов'язковими для виникнення стану крайньої необхідності: 1) наявності небезпеки, яка безпосередньо загрожує правоохоронюваним інтересам особи, суспільства або держави; 2) неможливості усунення цієї небезпеки іншими засобами, крім заподіяння шкоди цим інтересам¹¹. Наприклад, дії щодо незаконного використання винаходів, корисних моделей тощо з метою випуску і застосування лікарських засобів (без отримання належного дозволу у правоволодільця) в умовах епідемії інфекційних хвороб на певній території з метою врятування життя і здоров'я людей відповідатиме умовам правомірності стану крайньої необхідності, до яких віднесено: 1) умови, що характеризують небезпеку; 2) умови, що характеризують дії з її усунення¹².

4. Відповідно до ч. 1 ст. 41 КК України, дія або бездіяльність особи, що заподіяла шкоду правоохоронюваним інтересам, визнається правомірною, якщо вона була вчинена з метою виконання законного наказу або

¹⁰ Кримінальне право України: Загальна частина: Підручник / Ю. В. Баулін, В. І. Борисов, Л. М. Кривоченко та ін.; За ред. проф. В. В. Сташиса, В. Я. Тація. – 3-тє вид., перероб. і допов. – К.: Юрінком Інтер, 2007. – 496 с. – С. 303.

¹¹ Кримінальне право України: Загальна частина: Підручник для студентів юрид. спец. вищ. закладів освіти / М. І. Бажанов, Ю. В. Баулін, В. І. Борисов та ін.; За ред. професорів М. І. Бажанова, Ю. В. Сташиса, В. Я. Тація. – Київ – Харків: Юрінком Інтер – Право, 2002. – 416 с. – С. 264.

¹² Кримінальне право. Загальна частина: Підручник / За ред. А. С. Беніцького, В. С. Гуславського, О. О. Дудорова, Б. Г. Розовського. – К.: Істина, 2011. – 1112 с. – С. 665.

розпорядження. В літературі відмічається, що наказ (розпорядження) – це акт управління, виданий уповноваженою службовою особою, який приписує певній особі (групі осіб) вчинити дію або бездіяльність, пов'язану із заподіянням шкоди об'єктам кримінально-правової охорони. За змістом наказ повинен відповідати повноваженням особи, яка видала його. Крім того, він повинен приписувати вчинення діянь, що за зовнішніми (об'єктивними) своїми ознаками збігаються з фактичними ознаками якогось злочину¹³. Враховуючи це, можливим є застосування положень ст. 41 КК України до випадків порушення порядку використання об'єктів права інтелектуальної власності, зокрема, у разі виконання законного наказу (розпорядження) щодо здійснення розвідувальної (контррозвідувальної) діяльності з метою здобуття інформації, виявлення нових розробок, технологій тощо. Зокрема, відповідно до ст. 7 Закону України «Про контррозвідувальну діяльність», органи, підрозділи та співробітники Служби безпеки України, що здійснюють контррозвідувальну діяльність, виконують такі функції як: витребувати, збирати і вивчати, за наявності визначених законом підстав, документи та відомості, що характеризують діяльність підприємств, установ, організацій; створювати з метою конспірації підприємства, установи та організації; в інтересах забезпечення державної безпеки та виконання завдань контррозвідувальної діяльності організовувати, координувати і проводити наукові та науково-технічні дослідження, створювати у порядку, визначеному законодавством України, відповідні наукові установи та міжвідомчі координаційно-дорадчі органи та ін.

5. Щодо діяння, вчиненого в умовах виправданого ризику для досягнення значної суспільно корисної мети (ст. 42 КК України) слід відзначити, що ця обставина виключає кримінальну відповідальність навіть за умови, що поставлена мета не була досягнута, а мало місце заподіяння шкоди правоохоронюваним інтересам¹⁴. В літературі вказується про те, що положення цієї статті можуть стосуватися ризиків у будь-якій сфері господарства, у виробництві, у медицині, у науці, у військовій сфері тощо¹⁵. При цьому, поняття ризику розглядається як об'єктивна категорія, тотожна загрози, небезпеці, негативним наслідкам, пов'язаним із випадковими обставинами¹⁶, а правомірність дій особи пов'язана із обґрунтованістю

¹³ Кримінальне право України: Загальна частина: Підручник для студентів юрид. спец. вищ. закладів освіти / М.І. Бажанов, Ю.В. Баулін, В.І. Борисов та ін.; За ред. професорів М.І. Бажанова, Ю.В. Сташиса, В.Я. Тація. – Київ – Харків: Юрінком Інтер – Право, 2002. – 416 с. – С. 272.

¹⁴ Українське кримінальне право. Загальна частина : підручник / за ред. В. О. Навроцького. – К. : Юрінком Інтер, 2013. – 712 с. – С. 367.

¹⁵ Ткачевский Ю.М. Оправданный профессиональный и производственный риск как обстоятельство, исключающее уголовную ответственность // Вестник Московского университета. Сер. 11, Право. – Вып. 3. – 1991. – с. 16–22. – С. 18.

¹⁶ Шумков А. С. Обоснованный риск как обстоятельство, исключающее преступность деяния: автореф. дисс. на соискание ученой степени кандидата юридических наук: специальность 12.00.08 – уголовное

ризик, що базується на суспільно корисній меті діяння¹⁷. Що стосується діянь, пов'язаних із використанням об'єктів права інтелектуальної власності, слід відзначити, що дана обставина може мати місце у випадку проведення експериментів, використання винаходів, корисних моделей тощо.

На підставі вищевикладеного необхідно відзначити, що кримінально-правова охорона відображає не усі особливості об'єктів права інтелектуальної власності, а також складових відносин інтелектуальної власності, що визначені на рівні регулятивного законодавства, а пов'язується із здійсненням такого впливу на об'єкт кримінально-правової охорони, що спричиняє виникнення змін у його компонентах, що визначені у кримінально-правових нормах або за зовнішніми ознаками є подібними до них. З цього вбачається, що **межі кримінально-правової охорони об'єктів права інтелектуальної власності** окреслюються тими різновидами передбаченої у кримінальному законі поведінки людини, що стосуються використання або вчинення інших дій (бездіяльності) щодо об'єкта права інтелектуальної власності і які мають наслідком виникнення змін у компонентах об'єкта кримінально-правової охорони (потерпілих, правах, свободах та інтересах суб'єктів права інтелектуальної власності, соціальних зв'язках, нематеріалізованих і матеріалізованих благах), що визнається суспільно небезпечною (якщо діяння вчиняється у режимі порушення норм-заборон) або за зовнішніми ознаками є подібною до неї, але визнається законом допустимою (якщо діяння вчиняється у режимі дотримання норм-заборон).

Список використаних джерел

1. Андрушко П.П. Злочини проти виборчих прав та їх права брати участь у референдумі: кримінально-правова характеристика: Монографія. – К.: КНТ, 2007. – 328 с.
2. Берзін П.С. Кримінальне право України. Загальна частина : підручник : у 3-х т. – Т.І. : Загальні засади. – Київ : ВД «Дакор», 2018. – 404 с.
3. Жеребкін В.Е. Логический анализ понятий права. – Киев: Вища шк., 1976. – 150 с.
4. Кримінальне право. Загальна частина: Підручник / За ред. А.С. Беніцького, В.С. Гуславського, О.О. Дудорова, Б. Г. Розовського. – К.: Істина, 2011. – 1112 с. – С. 665.
5. Кримінальне право України: Загальна частина: Підручник для студентів юрид. спец. вищ. закладів освіти / М.І. Бажанов, Ю.В. Баулін, В.І. Борисов та ін.; За ред. професорів М.І. Бажанова, Ю.В. Сташиса, В.Я. Тація. – Київ – Харків: Юрінком Інтер – Право, 2002. – 416 с.

право и криминология; уголовно-исполнительное право / Шумков Александр Сергеевич; Государственный университет – Высшая школа экономики. – Москва, 2007. – 24 с. – С. 12.

¹⁷ Шурдумов А. Ю. Обоснованный риск как обстоятельство, исключающее преступность деяния: автореф. дисс. на соискание ученой степени кандидата юридических наук: специальность 12.00.08 – уголовное право и криминология; уголовно-исполнительное право / Шурдумов Анзор Юрьевич; Московский государственный университет им. М. В. Ломоносова. – 18 с. – С. 6.

6. Кримінальне право України: Загальна частина: Підручник / Ю.В. Баулін, В.І. Борисов, Л.М. Кривоченко та ін.; За ред. проф. В.В. Сташиса, В.Я Тація. – 3-тє вид., перероб. і допов. – К.: Юрінком Інтер, 2007. – 496 с.
7. Кропачев Н.М. Механизм уголовно-правового регулирования: диссертация на соискание ученой степени доктора юридических наук в форме научного доклада: специальность 12.00.08 – уголовное право и криминология; уголовно-исполнительное право / Кропачев Николай Михайлович; Санкт-Петербургский государственный университет. – Санкт-Петербург, 2000. – 60 с.
8. Постанова Пленуму Верховного Суду України «Про судову практику у справах про необхідну оборону» від 26 квітня 2002 року N 1 // Бюлетень законодавства і юридичної практики України, 2004, 00, № 12.
9. Українське кримінальне право. Загальна частина : підручник / за ред. В.О. Навроцького. – К. : Юрінком Інтер, 2013. – 712 с.
10. Ткачевский Ю.М. Оправданный профессиональный и производственный риск как обстоятельство, исключающее уголовную ответственность // Вестник Московского университета. Сер. 11, Право. – Вып. 3. – 1991. – с. 16–22.
11. Хряпінський П. Юридична конструкція складу правомірної поведінки у кримінальному праві / П. Хряпінський // Підприємництво, господарство і право. - 2007. – № 8. – С. 102–106.
12. Шумков А.С. Обоснованный риск как обстоятельство, исключающее преступность деяния: автореф. дисс. на соискание ученой степени кандидата юридических наук: специальность 12.00.08 – уголовное право и криминология; уголовно-исполнительное право / Шумков Александр Сергеевич; Государственный университет – Высшая школа экономики. – Москва, 2007. – 24 с.
13. Шурдумов А.Ю. Обоснованный риск как обстоятельство, исключающее преступность деяния: автореф. дисс. на соискание ученой степени кандидата юридических наук: специальность 12.00.08 – уголовное право и криминология; уголовно-исполнительное право / Шурдумов Анзор Юрьевич; Московский государственный университет им. М. В. Ломоносова. – 18 с.

О.В. Коротюк,

Особенности уголовно-правового регулирования правомерного поведения, касающегося использования либо совершения иных действий в отношении объектов права интеллектуальной собственности.

Аннотация. В статье автором рассмотрены особенности уголовно-правового регулирования правомерного поведения, которое касается использования или совершения иных действий в отношении объектов интеллектуальной собственности. Исследованы особенности воздействия на объект уголовно-правовой охраны при наличии обстоятельств, исключающих преступность деяния. На основе проведенного исследования определены границы уголовно-правовой охраны объектов интеллектуальной собственности. Установлено, что они определяются теми разновидностями предусмотренного в уголовном законе поведения человека, касающихся использования или совершения иных действий (бездействия) по объекту интеллектуальной собственности и которые имеют следствием возникновения изменений в компонентах объекта уголовно-правовой охраны (потерпевших, правах, свободах и интересах субъектов права интеллектуальной собственности, социальных связях, нематериализованных и материализованных благах), что признается общественно опасным (если деяние совершается в режиме нарушения норм-запретов)

или по внешним признакам является подобным к нему, но признается законом допустимым (если деяние совершается в режиме соблюдения норм-запретов).

Ключевые слова: уголовно-правовое регулирование, уголовно-правовая охрана, правомерное поведение, обстоятельства, исключающие преступность деяния, объект права интеллектуальной собственности.

O.V. Korotiuk,

Peculiarities of criminal-legal regulation of law-related behavior relating to the use or other actions relatively the objects of intellectual property rights.

Summary. The article deals with the peculiarities of the criminal law regulation of lawful behavior concerning the use or other actions concerning the objects of intellectual property rights. The peculiarities of influence on the object of criminal protection in the presence of circumstances that exclude crime are investigated. Based on the conducted research, the boundaries of the criminal protection of intellectual property objects were determined. It is established that they are delineated by those types of criminal behavior envisaged in the criminal law relating to the use or other actions (omissions) on the object of intellectual property rights and which result in changes in the components of the object of criminal protection (victims, rights, the freedoms and interests of the subjects of intellectual property rights, social relations, non-materialized and materialized goods), which is recognized as socially dangerous (if the act is committed in the regime of violation of norms-prohibitions) or by their appearance is similar to it but considered permissible (if the act is committed in in the regime of compliance of norms-prohibitions).

Keywords: criminal law, criminal defense, lawful behavior, circumstances that exclude crime, the object of intellectual property rights.

М.В. Хіменко,

здобувач вищої освіти ступеня магістра

Університету державної фіскальної служби України

науковий керівник: *Ю.В. Нікітін,*

доктор юридичних наук, професор кафедри кримінального права та кримінології

Університету державної фіскальної служби України

ЗАПОБІГАННЯ ВІДМИВАННЮ КОШТІВ ЗДОБУТИХ ЗЛОЧИННИМ ШЛЯХОМ: ДОСВІД США

Легалізація коштів – це складна проблема, яка включає питання розробки відповідного законодавства та його впровадження в правозастосовчу практику, а саме певні адміністративні рамки, моральні аспекти. Механізми відмивання надзвичайно різноманітні та охоплюють різні операції. Це суттєво ускладнює регулювання цієї проблеми на основі одного законодавчого акта. Тому в багатьох країнах існує ціла система законів та нормативно-правових актів, що регулюють питання легалізації коштів. Такі нормативно-правові акти включають закони, що визначають питання фінансового, банківського, митного регулювання, правила та процедури ліцензування та реєстрації компаній, певні аспекти секретності

тощо. Законодавство кожної країни у сфері РАС / FT має свою специфіку, але воно відображає основні принципи та вимоги, які є спільні для більшості країн.

Крім того, у багатьох державах є закони, які конкретно регламентують основні аспекти проблеми та виступають в якості основи для правових заходів боротьби з відмиванням грошей та фінансуванням тероризму. У країнах з передовою правовою системою, які надають великого значення боротьбі з організованою злочинністю, може бути кілька таких законів. Найяскравіший приклад у цьому випадку – Сполучені Штати Америки.

Для формування та реалізації державної політики запобігання та протидії легалізації доходів, одержаних злочинним шляхом, важливо проаналізувати нормативно-правову базу в цій галузі в зарубіжних країнах.

Таким чином, виникнення та розвиток законодавства для боротьби з легалізацією злочинних доходів на національному рівні можна простежити на прикладі США, де було створено перше законодавство.

У Сполучених Штатах правова база у сфері запобігання та протидії легалізації доходів, одержаних злочинним шляхом, є сукупністю правових актів, у тому числі: Закон про секретність Баха (BSA), 1970 р.; Закон про корумповані організації та організації під впливом рекетирів (RICO, 1978); Закон про відмивання грошей (Закон про боротьбу з відмиванням грошей, 1986); Закон про зловживання наркотиками, 1988 р. ; Закон про боротьбу зі злочинністю (ст. 2532 Закону про боротьбу зі злочинністю, 1990 р.); Закон про вдосконалення діяльності Федеральної корпорації з страхування вкладів (стаття 206 Закону про вдосконалення Федеральної корпорації страхування вкладів, 1991 р.); Закон Аннунтіо-Вейлі (XV Закон про житло та розвиток громади 1992 р.); Статті 1956 та 1957 розділу 18 Законів США [1].

Правова база боротьби з легалізацією злочинного доходу в США складається з двох рівнів законодавства – федерального та державного законів. Федеральні закони включають, насамперед, звіт про банківські записи та міжнародні транзакції, скорочений як Закон про банківську таємницю (1970) та Закон про контроль відмивання грошей (1986).

Необхідною умовою прийняття першого закону було визнання в кінці 1960-х Конгресом США того, що готівка слугувала важливим засобом проведення злочинних операцій. Закон про банківську таємницю вимагає від фізичних осіб, банків та інших фінансових установ звітувати про всі касові операції, що перевищують 10000 доларів США, правильно ідентифікувати осіб, які здійснюють такі операції, та зберігати всі документи, що стосуються цих операцій. Вимоги до декларування відповідних сум пред'являються до переміщення або переказу валюти та інших грошових інструментів через кордони Сполучених Штатів Америки [1].

Закон про боротьбу з відмиванням грошей визнав легалізацію доходів як кримінальне правопорушення, а також порушив цивільну та кримінальну відповідальність за порушення вимог Закону про банківську таємницю. Він також забороняв структурувати операції, щоб уникнути обов'язкової звітності, і зобов'язував банки запроваджувати внутрішні процедури для забезпечення належного виконання закону.

Обов'язковою вимогою в США є наявність у кожному банку конкретної програми проти відмивання грошей. Вих. XV Закону про житлово-комунальний розвиток розширило визначення BSA як «фінансові операції» та заборонило діяльність «нелегальних компаній з переказу грошей». Відповідно до закону, якщо банк визнаний винним у відмиванні грошей, то федеральний орган, який його контролює зобов'язаний розпочати процедуру припинення статуту банку або скасування страхування його активів [2, с. 228].

У 1994 році США прийняли Закон про боротьбу з відмиванням грошей, який вимагав від банківських установ запровадити навчання та перевірку знань для співробітників у боротьбі з доходами від злочинів, а також вдосконалити механізм передачі справ у відповідні правоохоронні органи. Крім того, закон вимагав від усіх організацій, що надають послуги, пов'язані з грошима, необхідність реєструватись, а також надавати рекомендації державам приймати єдині закони щодо цих інститутів.

США мають пріоритет у криміналізації легалізації злочинних доходів. Закон про відмивання грошей (1986, 1992, 1994, 1995 та 1996 рр.), вперше у світі почав розглядати відмивання грошей як злочин [2].

Після терактів 11 вересня 2001 року в США було прийнято Закон про створення Сполучених Штатів Америки шляхом створення відповідних механізмів для стримування, запобігання та припинення тероризму, відомого як Закон про патріоти США. Цей закон визнав фінансування тероризму кримінальним злочином. Вимоги законодавства про протидію відмиванню коштів та фінансуванню фінансового ринку поширювалися на всі типи фінансових установ, що вимагали ще більш жорстких процедур ідентифікації клієнтів. Удосконалено також механізм обміну інформацією між фінансовими установами та урядовими органами, зокрема підрозділом фінансової розвідки FinCEN [3].

Мережа з протидії фінансовим злочинам (FINCEN), яка підпорядковується Міністерству фінансів США, є головним підрозділом уряду, який відповідає за створення, розробку, управління та виконання цивільних санкцій щодо запобігання та протидії легалізації (відмиванню) доходів, одержаних злочинним шляхом. FinCEN здійснює нагляд за банківськими наглядачами та іншими органами у сфері запобігання та протидії легалізації (відмиванню) доходів, одержаних злочинним шляхом [3].

Отже у США, які є основоположниками у сфері запобігання та протидії легалізації доходів, одержаних злочинним шляхом, перелік злочинних видів діяльності включає: виробництво, продаж або розповсюдження наркотиків; ввіз контрабандних товарів; шпигунство; викрадення людей; захоплення заручників; банківські шахрайські операції; крадіжки; розтрата або зловживання з боку співробітників банків; хабарництво; крадіжки та хабарництво стосовно програм, що фінансуються на федеральному рівні; злочини проти громадських фондів, майна та архівів; злочини проти безпеки США та приватних володінь; злочини, пов'язані з фальшуванням монет; помилкові (неправдиві) присяги та заяви; приховування майна; дарування позик; низка злочинів, що регламентуються окремими нормативно-правовими актами. Однак, вищевказаний перелік не містить таких злочинних видів діяльності як торгівля людьми, сутенерство, проституція, здирництво.

Досвід США свідчать про те, що чим вищий рівень життя в країні, тим більшу регламентацію має економічна діяльність і, відповідно, доходи, одержані від неї. Розвинене громадянське суспільство сприяє боротьбі з легалізацією злочинних доходів, а традиційні елементи суспільного життя, навпаки, стримують розвиток суспільства та його інститутів.

Список використаних джерел

1. Чернухина Л.С. Банковские преступления по законодательству зарубежных государств. США. *Журнал зарубежного законодательства и сравнительного правоведения*. М., 2005. № 1.
2. Мельников В.Н., Мовсеян А.Г. Противодействие легализации преступных доходов. М.: МЦФЕР, 2007.
3. Коваленко В.В., Дмитров С.О., Єжов А.В. Міжнародний досвід у сфері запобігання та протидії відмиванню доходів, одержаних злочинним шляхом, та фінансуванню тероризму : монографія. Суми : УАБС НБУ, 2007. 140 с.

КРИМІНАЛЬНИЙ ПРОЦЕС, КРИМІНАЛІСТИКА, ОПЕРАТИВНО-РОЗШУКОВА ДІЯЛЬНІСТЬ, СУДОВА ЕКСПЕРТИЗА, СУДОВІ ТА ПРАВООХОРОННІ ОРГАНИ

В.В. Басюк,

старший судовий експерт сектору дослідження зброї
відділу криміналістичних видів досліджень Чернівецького НДЕКЦ МВС

ПРОБЛЕМА ВИЗНАЧЕННЯ ПОНЯТТЯ ХОЛОДНА ЗБРОЯ У СУДОВО-ЕКСПЕРТНІЙ ПРАКТИЦІ

Здавалося би, що до холодної зброї можна віднести будь-яке знаряддя, що при фізичному зусиллі завдає шкоду живим істотам. Але цілий клас побутових речей, – наприклад, кухонне приладдя, – не вважається, нині, холодною зброєю у судово-експертній практиці. Це так, не зважаючи на те, що кухонним ножом можна завдати серйозної травми, або, навіть, смертельного удару. Таким чином, актуальним для галузі судової експертизи є питання визначення поняття «холодна зброя» (далі – ХЗ).

Кримінальним кодексом України, п. 2 статті 263 передбачена відповідальність за «носіння, виготовлення, ремонт або збут кинджалів, фінських ножів, кастетів чи іншої холодної зброї без передбаченого законом дозволу».

Звернемо увагу на слова 263-ї статті КК «інша холодна зброя». У криміналістичній практиці для того щоб той чи інший предмет вважався ХЗ в процесі кримінального судового провадження він мусить пройти процедуру експертного дослідження. Вихідні положення цієї процедури викладені у «Методиці криміналістичного дослідження холодної зброї...» [1], що є нормативним документом, затвердженим МВС та МЮ України.

Згідно методики [1] ХЗ – це «предмети та пристрої, конструктивно призначені та за своїми властивостями придатні для неодноразового завдання, шляхом безпосередньої дії, тяжких (небезпечних для життя у момент спричинення) і смертельних тілесних ушкоджень, дія яких заснована на використанні м'язової сили людини».

У судово-експертній діяльності прийнята процедура визначення (ідентифікації) того чи іншого предмету, що проходить процедуру експертно-кримінального, провадження, як ХЗ. Для цього цей предмет має відповідати загальним техніко-криміналістичним вимогам.

Ось мінімальні вимоги для визначення ножів коротко-клинковою холодною зброєю (пристроєм): «Довжина клинка, має бути – не менша, як 90 мм. Мінімальна товщина клинка – не менше, як 2,6 мм. Крім того, руків'я ножа повинно бути міцно і надійно закріплено на хвостовику клинка, не допускається наявність люфтів. У місці з'єднання руків'я з клинком розташовується обмежувач або «утик», що гарантує безпеку власникові під час використання чи застосування, вістря клинка повинно бути загострено – не більше, як 70 градусів, а кут загострення леза – не більше, як 30 градусів» [1].

Існують спеціальні стенди для проведення статичних випробувань, за допомогою яких визначається відповідність характеристик міцності конструкції ножа. Динамічні та статичні випробування, а також усі дослідження експерти проводять у відповідних лабораторіях. У разі невідповідності хоча б однієї з ознак досліджуваного ножа до вимог методики криміналістичного дослідження ХЗ, такий ніж не визнається ХЗ.

Статичні випробування коротоклинкових предметів проводяться так. Міцність та пружність конструкції клинка визначається за схемою: ніж затискається за руків'я у місці кріплення клинка. До вістря прикладається зусилля 5 кг в напрямку, перпендикулярному площині клинка в обидві сторони. Клинок не повинен вигинатися більше 5% своєї довжини. Після випробування не повинно бути залишкової деформації більш ніж 1% від довжини клинка (рис. 1).

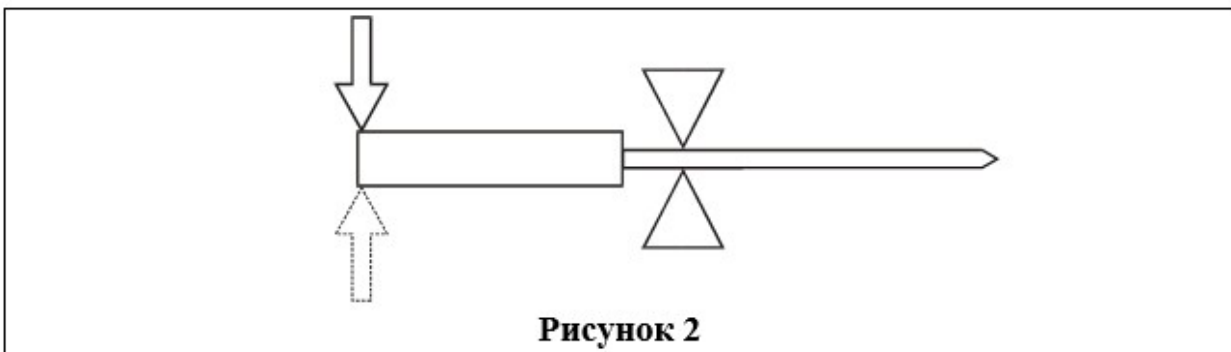
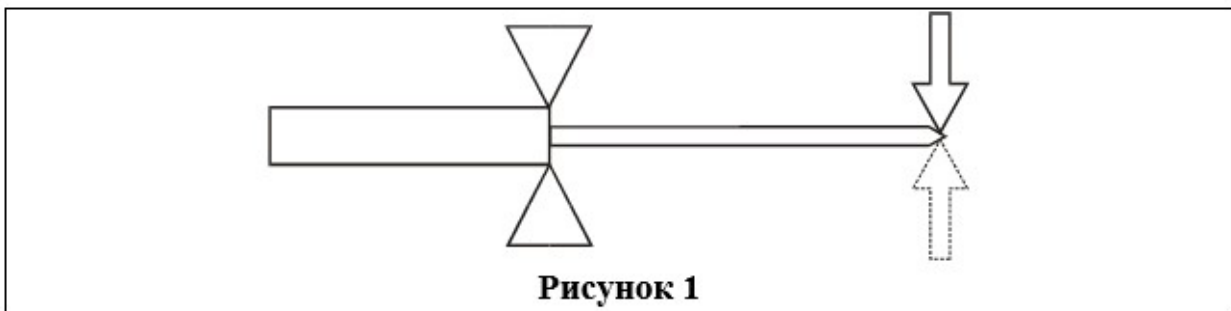

Міцність конструкції вузла з'єднання клинка з руків'ям визначається так: ніж затискається за клинок в 10 мм від місця з'єднання з руків'ям. До верхнього краю руків'я прикладається зусилля 5 кг в напрямку, перпендикулярному площині клинка в обидві сторони. Після випробування не повинно бути: залишкової деформації, виникнення люфтів, руйнування деталей та механізмів ножа. Випробування проводяться не менш трьох разів відносно кожного предмету (рис. 2).

Міцність конструкції вузла фіксатора в ножах складаних та нескладаних ножів визначається за схемою: ніж встановлюється на опори біля кінців клинка та руків'я. До місця з'єднання клинка з руків'ям прикладається зусилля 15 кг в напрямку, перпендикулярному осі клинка вздовж його площини, в обидві сторони. Після випробування не повинно бути: залишкової деформації, виникнення люфтів, руйнування деталей та механізмів ножа, порушення надійності фіксації. Випробування проводяться не менш трьох разів відносно кожного предмету (рис. 3).

Динамічні випробування короткоклинкових предметів проводяться так. В якості мішені для нанесення колючих та рублячих ударів використовується суха соснова дошка товщиною до 50 мм.

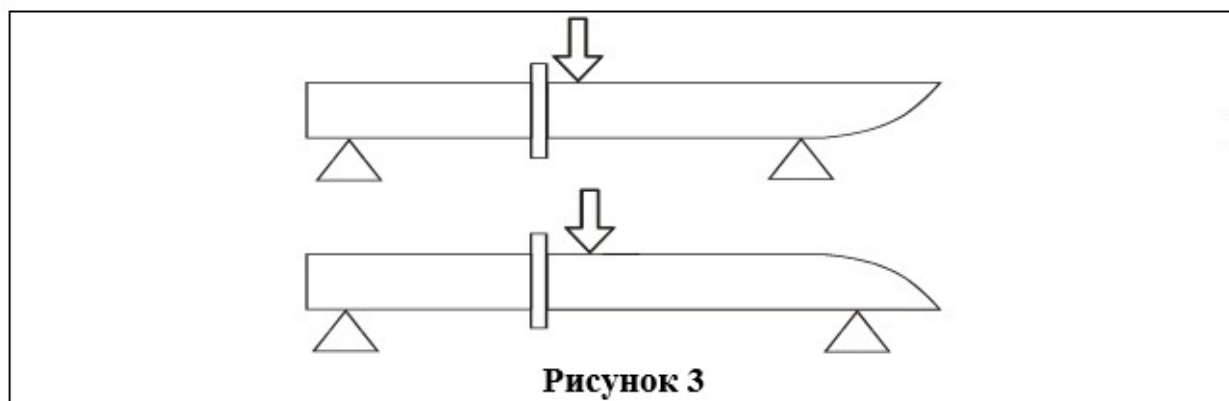

При цьому необхідно виконати умови:

- кількість ударів – до 50, але не менше 10;
- сила ударів – максимальна;
- кутовий діапазон напрямків ударів – від 30° до 90°;
- орієнтація площини клинка відносно волокон деревини – поперечна.

Якщо цю порівняльну процедуру застосувати до більшості кухонних ножів, то можна перекопатися в тім, що вони не є ХЗ. В реальності кухонні ножі часто є знаряддям побутових злочинів. Це переводить питання із визначенням поняття ХЗ із теоретичної площини у практичну – від того як саме буде ідентифікований той чи інший предмет, може залежати рішення суді. Засобом вирішення цієї проблеми може стати пошук більш відповідного дійсності визначення поняття ХЗ. Зокрема, у науковому посібнику з криміналістики [2] професора М. Салтевського подане таке визначення ХЗ: «ХЗ – це спеціальний пристрій багаторазового застосування

для ураження людини чи звіра, що являє собою відносно міцний, повністю чи частково твердий з досить твердим руків'ям предмет, який діє на тіло, що ушкоджується, своєю поверхнею в результаті удару, що завдає безпосереднім мускульним зусиллям людини» [2, с. 250].

На нашу думку, визначення Салтевського є більш гнучким – воно дозволило би уникнути ситуації, в якій кухонний ніж, яким завдали важкої рани потерпілому, не вважався би ХЗ. Звісно, методика – це суворо регламентована система визначень, де кожний елемент пов'язаний з іншим. Але мало замінити визначення, потрібно також скоригувати систему визначення поняття та класифікації ХЗ.

Список використаних джерел

1. Методика криміналістичного дослідження холодної зброї та конструктивно схожих з нею виробів: зміни та доповнення до методики внесені рішенням Координаційної ради з проблем судової експертизи при Міністерстві юстиції України від 30.04.2013. – К.: М-во юстиції України та М-во внутрішніх справ України, 2014. — (Нормативний документ міністерства юстиції України та міністерства внутрішніх справ України. Методика).
2. Салтевський М.В. Криміналістика (у сучасному викладі): Підручник. – К.: Кондор, 2005. – 588 с.
3. Тихонов Е.Н. Криминалистическая экспертиза холодного оружия: Учебное пособие. 2-е изд., доп. и перераб. – Барнаул: изд. Алт. ун-та. – 1987. – 232с.
4. Холодное оружие и бытовые ножи / [М.Э. Портнова, Ю.А. Нацваладзе, В.В. Филипова]; под ред. А.И. Устинова. – М., изд. ВНИИ МВД СССР, 1978. – 66 с.

С.Г. Галалу,

здобувач вищої освіти ступеня магістра
Донецького юридичного інституту МВС України

ПЕРЕШКОДИ СУЧАСНИХ ПІДРОЗДІЛІВ НАЦІОНАЛЬНОЇ ПОЛІЦІЇ ПО ЗАБЕЗПЕЧЕННЮ ПУБЛІЧНОГО ПОРЯДКУ В ЗОНІ ПРОВЕДЕННЯ ООС

В даній науковій доповіді ми розглянемо проблемні питання, з котрими стикаються правоохоронці, при забезпеченні правопорядку на території веденні бойових дій.

Одним із ключових питань, котре потребує вирішення, на сьогоднішній день, є забезпечення безпеки та надання поліцейських послуг на території розмежування, так званої «сірої зони» та населених пунктів розташованих найближче до лінії фронту. Сіра зона – буферна смуга нейтральної території котра проходить уздовж лінії розмежування сторін. Частіше зустрічається як визначення: «Демілітаризована зона» – встановлена міжнародним договором чи угодою територія, на якій

заборонено зберігати старі й споруджувати нові укріплення, військово-промислові підприємства, та проводити будь які бойові операції [1, с. 190].

У той час як на фронті триває режим припинення вогню, саме ця територія перетворилася в найгарячіше місце конфлікту. Тут активно працюють диверсійно-розвідувальні групи та злочинні угруповання. Адже згідно реалізації плану по розведенню військ, у буферній зоні не мають права знаходитись війська.

Від цього населені пункти сірої зони перебувають в особливому побутовому занепаді, а їх жителі страждають від відсутності правового режиму, що утворився через відсутність там українських органів влади.

Також криміногенна ситуація на Донбасі різко погіршилася з початком війни. Основним фактором цього, є те що у зв'язку з проведенням АТО та ООС на мирній території України різко збільшилася кількість незареєстрованої зброї, яка незаконним шляхом потрапляє із місць проведення бойових дій.

Є факти вчинення злочинів серед військових. Для боротьби з котрими, були залучені такі спеціалізовані правоохоронні органи як: Військова служба правопорядку, Військова прокуратура.

Для вирішення питання підтримання правопорядку у населених пунктах, котрі перебувають на лінії розмежування. Слід створити спеціалізовані групи реагування на звернення громадян. До складу яких повинні входити поліцейські з відповідною підготовкою, досвідом та технічним забезпеченням. Так як окрім виконання своїх повноважень, вони мають забезпечити власну безпеку та бути готовими до зустрічі із силовим, озброєним угрупованням противника. Наразі, неможливість забезпечити безпеку поліцейським і є головною причиною, їх відсутності на цій території.

На законодавчому рівні, треба надати цій «групі реагування» певний статус та повноваження. Внести зміни до «Мінських домовленостей», аби врегулювати механізм забезпечення правопорядку та дотримання законів на вищезазначених територіях Донецької, Луганської областей.

В Донецькій області, у регіоні, де з 2014 року триває війна, де наявна велика кількість зброї, боєприпасів, і де люди, які вчиняють правопорушення, можуть бути озброєними. За відсутності спецназу до виконання спецоперацій по затриманню злочинців долучався батальйон особливого призначення ГУНП в Донецькій області.

У структурі обласного главку Донеччини сформований підрозділ КОРД, який нараховує більше 100 чоловік, має чергову частину, штаб, штат інструкторів, відділ інспектування, аналітиків, які розробляють спецоперації, та безпосередньо – команду спецназу з 70 чоловік. Це – штурмовий загін, завданням якого в умовах бойових дій буде нейтралізація диверсійно-розвідувальних груп противника, затримання терористів,

звільнення заручників. Також спецназівці нестимуть службу з охорони громадського порядку, і у разі необхідності, будуть евакуювати людей на бронетехніці, здійснювати антитерористичні заходи. Більшість з них мають досвід служби в умовах АТО та брали безпосередню участь в спецопераціях на лінії розмежування.

Тому у складі груп по забезпеченню порядку на території ведення бойових дій, мають бути залучені спецпризначенці підрозділу КОРД [2].

Ще одним методом забезпечення безпеки, є встановлення блокпостів. У науковій літературі під блокпостами запропоновано розуміти дорожній укріплений КПП із озброєною охороною, здатний самостійно тримати колову оборону. На ньому здійснюється контроль руху та перевірка чи блокування людей і транспортних засобів.

Блокпости і контрольно-пропускні пункти є основною формою позицій підрозділів Національної поліції, що виконують бойове завдання в зоні збройного конфлікту на сході країни, вони, як правило, устанавлюються на в'їзді (виїзді) в окрему місцевість, у якій запроваджені заходи визначеного правового режиму. Як правило вони укріплюються бетонними блоками, протитанковими їжаками й колючим дротом (можливе укріплення мішками з піском та шинами) з метою обмеження руху транспорту та кращого контролю за його пересуванням. Може частково складатися зі збірно-розбірних металевих конструкцій. Для боротьби з незаконним переміщенням зброї, боеприпасів та контрабанди Об'єднані сили активно застосовують мобільні блокпости [3, с. 69–78].

Недостатнє технічне забезпечення є найголовнішим недоліком у функціонуванні цієї системи. Саме це призводить до низької пропускної здатності та утворенні величезних черг цивільних громадян. Відсутність дистанційного відеоспостереження та сучасних систем ідентифікації осіб, збільшують навантаження на людський ресурс задіяний для несення служби на контрольно-пропускних пунктах.

Як зазначається в штабі ООС, наразі в зоні безпеки виконуються заходи з оптимізації та удосконалення системи блокпостів.

Для покращення надання поліцейських послуг населенню та підвищення рівня безпеки. Треба спочатку визначити основні перешкоди, які суттєво впливають на роботу поліції. І вже потім обрати шляхи по їх подоланню.

Список використаних джерел

1. Задорожній О. Демілітаризована зона // Політична енциклопедія. Редкол.: Ю. Левенець (голова), Ю. Шаповал (заст. голови) та ін. – К.: Парламентське видавництво, 2011. – С. 190.
2. Про затвердження Положення про підрозділи поліції особливого призначення «Корпус оперативно-раптової дії» [Електронний ресурс]. – Режим доступу: // URL: <https://zakon.rada.gov.ua/laws/show/z1436-18> (дата звернення 18.01.2020)
3. Особливості виконання службово-бойових завдань військовослужбовцями Національної гвардії України в зоні проведення антитерористичної операції / Р.С. Троцький, С.М. Решетник // Збірник наукових праць Національної академії Державної прикордонної служби України. Сер. : Військові та технічні науки. – 2015. – № 2. – С. 69–78.

ПРАВО ЄВРОПЕЙСЬКОГО СОЮЗУ ТА ПРАВО РАДИ ЄВРОПИ

УДК 343.9

Д.А. Барбарян,

здобувач вищої освіти ступеня магістра

Чорноморського національного університету імені Петра Могили, м. Миколаїв

науковий керівник: *С.С. Панченко,*

кандидат юридичних наук, в.о. доцента (б.в.з.)

історії та теорії держави і права юридичного факультету

Чорноморського національного університету імені Петра Могили, м. Миколаїв

РІВЕНЬ ЗЛОЧИННОСТІ В ЄВРОПЕЙСЬКОМУ СОЮЗІ ТА ОРГАНІЗАЦІЯ БОРОТЬБИ З НЕЮ

Анотація. У межах цієї статті автор ставить за мету визначити проблему та рівень злочинності в державах Європейського Союзу, з'ясувати та охарактеризувати діяльність органів та установ, що задіяні в підтриманні безпеки і правопорядку на теренах Євросоюзу (далі ЄС).

Ключові слова: Європейський Союз, злочинність, рівень злочинності, Європол, Євроюст, FRONTEX, країни ЄС.

Постановка проблеми. Злочинність існує в усіх державах світу незалежно від їх географічного розташування, цивілізаційної приналежності, рівня соціально-економічного розвитку, політичного устрою або правової системи. І коли мова йде про ступінь правопорушень, це стосується безпечного життя кожного громадянина держави, зокрема кожного з нас.

Стан дослідження. Окремі аспекти правового регулювання співробітництва держав-членів ЄС у галузі боротьби зі злочинністю висвітлювалися вітчизняними вченими, зокрема, Т.О. Анцуповою, О.М. Гладенком, З.М. Макарухою, В.І. Муравйовим. Серед зарубіжних правознавців слід відзначити праці таких дослідників, як: М. Гардеген, М. Дефлем, С.Ю. Кашкін, А.О. Четверіков. Проте бракує комплексного та системного підходу до висвітлення діяльності таких органів Євросоюзу і їх співпраці між собою та з відповідними компетентними органами нашої

держави.

Виклад основного матеріалу. Грандіозним проектом Європейського Союзу було створення простору свободи, безпеки та правопорядку, на теренах якого громадяни ЄС зможуть почуватися вільно та безпечно. Але розширення Євросоюзу, розвиток Шенгенського простору, скасування контролю на внутрішніх кордонах держав-учасниць ЄС призвели до певних негативних наслідків, серед яких: розвиток нелегальної міграції, зростання транскордонної злочинності, поширення торгівлі наркотиками та людьми. Боротися із цими явищами в нових умовах «відкритого простору» стало набагато складніше. З огляду на те, що правоохоронні органи держав-учасниць ЄС не в змозі самотійно протистояти викликам сьогодення, довелося об'єднати зусилля та створити ряд спеціалізованих органів у рамках Європейського Союзу, діяльність яких направлена на підтримання правопорядку та сприяння роботі національних правоохоронних органів [1].

Злочинність на сучасному етапі становить надзвичайно серйозну небезпеку для його подальшого розвитку. Вийшовши за межі кордонів певної держави, злочинність набула небезпечного транснаціонального характеру. Сьогодні уряду будь-якої держави (незалежно від засобів і ресурсів, якими вона володіє) украй складно вживати заходів, ефективних для боротьби з транснаціональною організованою злочинністю, не вдаючись до тієї або іншої форми міжнародного співробітництва. Усі країни світу повинні усвідомлювати, що жодна з них не захищена від зіткнення із транснаціональною злочинністю [2, с. 10].

Подолання цієї негативної ситуації, що склалась у світі та в окремих країнах з організованою злочинністю, наркотрафіком та торгівлею людьми, легалізацією (відмиванням) доходів, одержаних злочинним шляхом - потребує спільних скоординованих дій світового співтовариства, у тому числі усунення суперечностей між законодавством різних країн.

До органів ЄС, діяльність яких направлена на підтримання і забезпечення правопорядку в Європейському Союзі, належать: Європейське поліцейське відомство (Європол), Європейська організація з питань юстиції (Євроюст), Європейська Агенція управління оперативним співробітництвом на зовнішніх кордонах ЄС (FRONTEX).

Одним із перших був створений Європол. Діяльність Європолу щодо забезпечення розкриття та розслідування злочинів, скоєних на території держав-членів, є засобом організації єдиної кримінальної політики Євросоюзу, що дає змогу реалізовувати спільні стандарти в сфері боротьби зі злочинністю. Метою діяльності Європейського поліцейського офісу є підтримка та підвищення ефективності роботи компетентних органів держав-членів і їхньої взаємодії в сфері боротьби з тероризмом, протидії торгівлі наркотиками й іншими формами міжнародної злочинності

(торгівлею радіоактивними речовинами, контрабандою, злочинами, пов'язаними з автотранспортними засобами).

Бажаючи розвивати співробітництво з питань боротьби зі злочинністю, в 2002 році в Європейському Союзі заснували Євроюст [3] – орган, компетентний в сфері розслідування та переслідування за злочини, що зачіпають інтереси двох і більше держав-учасниць. До його складу входять представники від кожної країни-учасниці, які обіймають посади прокурора, судді чи офіцера поліції. Метою діяльності є не лише координація дій компетентних національних органів членів ЄС, але й полегшення судового співробітництва між державами. Також він відіграє основну роль в боротьбі з тероризмом.

Євроюст тісно співпрацює з Європейською судовою мережею у кримінальних справах. Їхня взаємодоповнююча діяльність сприяє ефективному виконанню поставлених перед ними завдань. З метою підтримання безпеки на зовнішніх кордонах держав-учасниць Євросоюзу, а також боротьби з незаконною міграцією у 2004 році в рамках ЄС була заснована Європейська агенція управління оперативним співробітництвом на зовнішніх кордонах (FRONTEX) [4] з місцезнаходженням у Варшаві. Розпочала вона свою діяльність 1 травня 2005 року. До основних завдань FRONTEX належать: координація оперативного співробітництва між державами-учасницями в сфері управління зовнішніми кордонами; підготовка аналітичних матеріалів стосовно загальних та особливих ризиків порушення кордонів; надання допомоги державам у професійній підготовці національних кадрів, задіяних в охороні зовнішніх державних кордонів; проведення досліджень в сфері охорони та нагляду за зовнішніми кордонами; надання оперативної і технічної допомоги державам, які зіткнулися з певними неординарними випадками на своїх зовнішніх кордонах.

Поряд з основними існує ряд спеціалізованих допоміжних органів, серед яких: Європейський моніторинговий центр з наркотиків та наркотичної залежності, Постійний комітет з питань оперативного співробітництва в сфері внутрішньої безпеки, Група експертів з питань торгівлі людьми, Європейська мережа попередження злочинності, Європейське бюро підтримки з питань притулку, Європейський офіс боротьби з шахрайством. Створювалися всі ці органи в різний час, виходячи з рівня інтеграційних процесів та досягнень в рамках ЄС, а також нагальних потреб його держав-учасниць.

Співпраця країн ЄС у сфері боротьби зі злочинністю здійснюється як на підставі багатосторонніх угод, так і загальних актів ЄС (рамкових рішень і директив). До форм взаємодії правоохоронних органів держав Євросоюзу належать: 1) міжнаціональні правозастосовні органи (Європол, Євроюст); 2) налагодження міжвідомчих контактів між компетентними органами

країн ЄС на найвищому рівні; 3) спільні навчання поліцейських та інших співробітників правоохоронних органів; 4) спільна участь у миротворчих місіях [5, с. 177].

Країни ЄС, як й інші розвинуті держави світу, демонструють дуже високий рівень корисливих злочинів, зокрема крадіжок, грабежів та шахрайств. Середній рівень крадіжок в Західній Європі – 2 170, натомість у Східній Європі – лише 590. Лідерами за індексом крадіжок – на 2008-2009 роки – є такі країни, як Швеція – 4 490 (у 2009 р. – 3 409), Нідерланди – 4 364 (у 2008 р. – 3 498), Велика Британія – 3 444 (у 2008 р. – 3 012) і Данія – 3 253 (у 2008 р. – 3 481). Найнижчий в ЄС рівень крадіжок фіксується на Кіпрі (166) та в Румунії (200). Більше всього крадіжок зі зломом вчиняється в Данії – 1 516 (у 2008 р. – 1 715), Швеції – 1150 (у 2008 р. – 1 024) та у Великій Британії – 1162 (у 2008 р. – 1068).

Середній рівень цих злочинів демонструють Франція (543) та ФРН (498). Найменше крадіжок зі зломом вчиняється в Румунії – 60,5 (у 2008 р. – 49). За кількістю крадіжок саме з квартир (будинків) лідирує Бельгія (590-610), а найменше таких злочинів реєструється в Польщі (55-60) [6].

З країн ЦСЄ найнижча корупція в Естонії та Словенії. Найкорумпованішою державою Спільноти несподівано виявилася Греція (3,5 бали; рівень Колумбії та Перу), а також Болгарія (3,6 бали; рівень Сальвадору) і Румунія (3,7 бали; рівень Бразилії). Дуже висока корупція, як для розвинутої країни, також в Італії (3,9 бали; рівень Руанди) [7].

Суттєва проблема багатьох країн ЄС – зростання кількості злочинів, які вчиняються іммігрантами, які загалом складають 10% населення Спільноти. Серед держав ЄС найвища питома вага іммігрантів серед населення – в Люксембурзі (37%) [8].

Але, якщо розглянути карту світу, то за статистичними даними ООН зібраними за 2000-2016 роки, Європа по рівню злочинності посідає 4 місце, тоді як Африка займає 1 місце. На 2 і 3 місці Америка та Азія. І лише Океанія займає останнє місце по рівню злочинності в світі. Отже, хоч загальний рівень правоохоронної сфери Євросоюзу бажає кращого, але в порівнянні з континентами світу, Європу можна назвати відносно «безпечною» для життя [9].

В ЄС функціонує потужна система захисту прав та інтересів: фізичних, юридичних осіб, резидентів держав-членів ЄС: держав та самого Європейського Союзу. Захист суб'єктів у контексті функціонування внутрішнього ринку здійснює Суд ЄС, захист суб'єктів від незаконної діяльності органів ЄС належить до повноважень Омбудсмена, судове співробітництво в кримінальній сфері забезпечується Євроюстом та Європолом, а в цивільній – Радою і Парламентом. Особливе місце займає Рахункова палата, яка покликана захищати фінансові інтереси ЄС. Організація, діяльність цих органів та взаємодія між ними відбувається на

основі принципів європейського врядування [10, с. 5].

Висновки. Тож, формування на території Європейського Союзу та навколо нього повноцінного простору свободи і безпеки потребує створення спільного простору правосуддя, заснованого на солідарності та посиленні боротьби з транскордонною злочинністю, зміцненні співробітництва між органами влади. Також важливим є використання сучасного обладнання для боротьби із злочинністю. Країни Європейського Союзу невпинно розвиваються та удосконалюються, отже у них наявні всі можливості для використання сучасних технологій, а звідси і прийняття всіх необхідних заходів для припинення злочинних посягань.

Список використаних джерел

1. Грицаєнко Л. Органи Європейського Союзу з боротьби зі злочинністю та правові засади їх співробітництва з Україною. *Вісник Національної Академії Прокуратури України*. 2012. №1. С. 91–95.
2. Войціховський А. В. Міжнародне співробітництво у боротьбі зі злочинністю як пріоритетний напрямок зовнішньої політики України. *Право і безпека*. 2010. №3(35). С.10–14.
3. Decision du Conseil 2002/187/JAI du 28 fevrier 2002 instituant Eurojust afin de renforcer la lutte contre les formes graves de criminalite// JO L № 63 du 06.03.2002.
4. Reglement n 2007/2004 du Conseil du 26 octobre 2004 portant creation d`une Agence europeenne pour la gestion de la cooperation operationnelle aux frontieres exterieures des Etats member de l`Union europeenne// JO L № 349 du 25.11.2004.
5. Шостко О. Ю. Аналіз ефективної діяльності системи кримінальної юстиції у сфері протидії організованим злочинності в окремих європейських країнах. *Проблеми законності*. 2009. №1. С. 176–185.
6. UNODC crime and criminal justice statistics. URL: <http://www.unodc.org/unodc/en/data-and-analysis/crimedata.html>
7. Corruption Perceptions Index. URL: http://www.transparency.org/policy_research/surveys_indices/cpi/2010/results
8. Crime in Sweden. – Режим доступу: http://en.wikipedia.org/wiki/Crime_in_Sweden
9. Список стран по уровню умышленных убийств. URL: https://ru.wikipedia.org/wiki/%D0%A1%D0%BF%D0%B8%D1%81%D0%BE%D0%BA_%D1%81%D1%82%D1%80%D0%B0%D0%BD_%D0%BF%D0%BE_%D1%83%D1%80%D0%BE%D0%B2%D0%BD%D1%8E_%D1%83%D0%BC%D1%8B%D1%88%D0%BB%D0%B5%D0%BD%D0%BD%D1%8B%D1%85_%D1%83%D0%B1%D0%B8%D0%B9%D1%81%D1%82%D0%B2
10. Кротінов В. О. Інституції Європейського Союзу у сфері охорони права та здійснення правосуддя. *Теорія та практика державного управління*. 2013. №3(42). С. 1–6.

ПРАВО ІНТЕЛЕКТУАЛЬНОЇ ВЛАСНОСТІ

УДК 347.77.021.8 (4-6 ЄС + 477)(043.2)

Є.С. Завгородній,

здобувач вищої освіти ступеня магістра

Чорноморського національного університету імені Петра Могили, м. Миколаїв

ПРОБЛЕМАТИКА МОМЕНТУ ВИНИКНЕННЯ МАЙНОВИХ ПРАВ ІНТЕЛЕКТУАЛЬНОЇ ВЛАСНОСТІ НА ПРОМИСЛОВИЙ ЗРАЗОК

Анотація. Однією з найбільш важливих проблем сучасних систем законодавства України про інтелектуальну власність залишається неузгодженість між Цивільним кодексом України та спеціальними законами у цій сфері. Дослідження наукових публікацій з даної тематики засвідчує відсутність однакових поглядів до вирішення проблем, що стосуються правового регулювання означеної сфери суспільних відносин. Важливим проблемним питанням є визначення моменту, з якого саме виникають майнові права інтелектуальної власності на промисловий зразок.

Ключові слова: патент, дата реєстрації, патентування, майнові та немайнові права, інтелектуальна власність, промисловий зразок.

Проблемою з моментом настання майнових прав в своїх дослідженнях вже займалися І.Є. Якубівський, І.В. Смолвик, В.М. Урезченко та іншими.

Метою дослідження є виявлення проблеми правового регулювання моменту виникнення майнових прав інтелектуальної власності на промисловий зразок.

Слово «патент» походить від латинського *Litterat Patentes*, що означає «відкрита грамота». Раніше патенти видавалися владою та засвідчували право на монопольне виробництво та продаж певного товару, послуг чи винаходів [1, с. 28].

Науковець В.П. Томпсон, автор книги «Настільна книга з патентного права усіх країн», ототожнює патент з ексклюзивними привілеями, наданими винахіднику на певний строк, які, «по суті є договором між владою, яка діє від імені нації в цілому, та винахідником. Останній надає суспільству те, чого раніше у нього не було, детальний опис винаходу, а влада, у свою чергу, надає винахіднику на певних умовах виключне право використовувати його винахід протягом певного строку, по закінченні

якого усі вигоди винаходу переходять у розпорядження суспільства» [2, с. 12].

В сучасних умовах патент розглядається у двох аспектах. По-перше, під патентом розуміють надане державою право забороняти третім особам виготовлення, використання чи продаж винаходу. По-друге, патент визначають як охоронний документ.

Отож основним способом охорони об'єктів права інтелектуальної власності є видача охоронного документа патенту чи свідоцтва на об'єкт права інтелектуальної власності, що охороняється. При цьому основними принципами правової охорони є такі: охороноздатність; визнання за власником виключного права на об'єкт права інтелектуальної власності; додержання прав правовласників, а також безпосередніх творців (авторів, винахідників); дотримання балансу інтересів правовласників і суспільства шляхом обмеження монополії на об'єкт права інтелектуальної власності. Патент є основним охоронним документом на винаходи, корисні моделі та промислові зразки, що засвідчує пріоритет, авторство і право власності на винахід, корисну модель чи промисловий зразок. Саме він підтверджує визнання державою результату творчої діяльності об'єктом патентного права [3, с. 98].

Суб'єктам патентного права належить комплекс суб'єктивних особистих немайнових та майнових прав. Але перш ніж охарактеризувати особисті немайнові та майнові права, які впливають з патентування, звернемо увагу на те, що у чинному патентному законодавстві України існує певна неузгодженість щодо моменту виникнення суб'єктивних прав промисловий зразок.

У Цивільному кодексі України передбачено, що майнові права інтелектуальної власності на зазначені об'єкти є чинними з дати, наступної за датою їх державної реєстрації (ст. 465 ЦК України) [4]. У свою чергу, спеціальні закони закріплюють дещо інший підхід.

Так, згідно з ч. 1 ст. 20 Закону України «Про охорону прав на промислові зразки» [5] права, що впливають із патенту, діють від дати публікації відомостей про його видачу за умови сплати річного збору за підтримання чинності патенту. Отже, суб'єктивні права на об'єкт патентного права виникають лише з моменту отримання особою, яка має на це право, самого патенту.

Отож, спеціальний закон пов'язує момент виникнення майнових прав на промислові зразки із датою публікації відомостей про видачу патенту, тоді як Цивільний кодекс України – з датою, наступною за датою державної реєстрації прав. При цьому звертає на себе увагу й те, що момент, з якого є чинними майнові права інтелектуальної власності на об'єкти патентного права, і момент, з якого обчислюється строк чинності виключних майнових прав (за спеціальним законодавством – строк дії патенту), не співпадають.

В науковій думці існують різні погляди щодо вказаної вище проблематики. На нашу думку, слід підтримати науковця І.Є. Якубівського [6, с. 226] щодо того, що момент виникнення майнових прав інтелектуальної власності на винахід, корисну модель, промисловий зразок повинен визначатися так, як це передбачено у Цивільному кодексі України, тобто від дати, наступної за датою реєстрації, причому реєстрації самих прав інтелектуальної власності, а не патентів, як це зараз передбачає спеціальне законодавство. Адже патент – це документ, який засвідчує відповідні права. У випадку втрати чи зіпсуття патенту його володільцеві видається дублікат патенту (ч. 4 ст. 18 Закону України «Про охорону прав на промислові зразки»).

Задля уникнення недосконалостей чинного законодавства у формі суперечностей норм, переконані, що в патентному законодавстві України необхідно провести чітку позицію, яка закріплена у Цивільному кодексі України, і відповідно до якої, виникнення майнових прав інтелектуальної власності на винахід, корисну модель, промисловий зразок пов'язується із датою, наступною за датою реєстрації даних прав.

Враховуючи наведене вище необхідно абз. 1 ч. 1 ст. 20 Закону України «Про охорону прав на промислові зразки» викласти у наступній редакції:

«1. Права, що засвідчуються патентом, є чинними з дати, наступної за датою їх державної реєстрації ...».

Таким чином, ми звернули увагу на деяку неузгодженість щодо моменту виникнення суб'єктивних прав на промисловий зразок за чинним законодавством України, а тому прийшли до висновку підтримки позиції тих науковців, які переконують, що момент виникнення майнових прав інтелектуальної власності на промисловий зразок повинен визначатися так, як це передбачено у Цивільному кодексі України, а саме від дати, наступної за датою реєстрації, причому реєстрації самих прав інтелектуальної власності, а не патентів, як це зараз передбачає спеціальне законодавство.

Отже, на даний час існує певна неузгодженість щодо моменту виникнення суб'єктивних прав на промисловий зразок за чинним законодавством України, а тому прийшли до висновку підтримки позиції тих науковців, які переконують, що момент виникнення майнових прав інтелектуальної власності на промисловий зразок повинен визначатися так, як це передбачено у Цивільному кодексі України, а саме від дати, наступної за датою реєстрації, причому реєстрації самих прав інтелектуальної власності, а не патентів, як це зараз передбачає спеціальне законодавство.

У зв'язку з вищевикладеним вважаємо доречним викласти абз. 1 ч. 1 ст. 20 Закону України «Про охорону прав на промислові зразки» викласти у наступній редакції:

«1. Права, що засвідчуються патентом, є чинними з дати, наступної за датою їх державної реєстрації ...».

Список використаних джерел

1. Белов В.В. Интеллектуальная собственность. Законодательство и практика применения. Практическое пособие. Москва: Гардарика, 1997. 320 с.
2. Thompson W.P., Handbook of Patent Law of All Countries. London, 1920. URL: <https://archive.org/details/handbookofpatent00thomiala/page/n9>
3. Смоловик І.В. Патент як охоронний документ об'єктів інтелектуальної власності. Інформаційно-документаційне забезпечення сучасного суспільства : зб. матеріалів Всеукр. наук.-практ. конф. [м. Київ, 19-20 трав. 2016 р.] / уклад. С.М. Петькун, Н.Ю. Зозуля, С.О. Стежко. Київ: ДУТ, 2016. С. 97–101.
4. Цивільний кодекс України: прийнятий Верховною Радою України 16.01.2003 №435-V. *Відомості Верховної Ради України*. 2003. № 40. Ст. 356.
5. Про охорону прав на промислові зразки: Закон України від 15.12.1993 № 3688-XII. *Відомості Верховної Ради України*. 1994. № 7. ст. 34
6. Якубівський І.Є. Виникнення майнових прав інтелектуальної власності на винахід, корисну модель, промисловий зразок. *Часопис цивілістики*. 2015. Вип. 18. С. 223-228.

Ye.S. Zavhorodnii,

The problematic of the moment of the origin of the property rights of the intellectual property on the industrial sample.

Summary. One of the most important problems of modern systems of Ukrainian legislation on intellectual property remains the inconsistency between the Civil code and special laws in this area. Research of scientific publications on this subject shows that there are no identical views on solving problems related to the legal regulation of this sphere of public relations. An important problem issue is the determination of the moment when intellectual property rights to an industrial design arise.

Keywords: patent, date of registration, patents, property and non-property rights, intellectual property, industrial design.

ВОЄННІ НАУКИ, НАЦІОНАЛЬНА БЕЗПЕКА, БЕЗПЕКА ДЕРЖАВНОГО КОРДОНУ

А.І. Бохнак,

курсант, Національна академія сухопутних військ імені гетьмана Петра Сагайдачного

С.В. Пагуба,

курсант, Національна академія сухопутних військ імені гетьмана Петра Сагайдачного

Б.Ю. Солдатенко,

курсант, Національна академія сухопутних військ імені гетьмана Петра Сагайдачного

Р.В. Іваніщак,

курсант, Національна академія сухопутних військ імені гетьмана Петра Сагайдачного

НЕОБХІДНІСТЬ ЗАМІНИ АКСЕЛЕРОМЕТРІВ В БОРТОВІЙ СИСТЕМІ УПРАВЛІННЯ РАКЕТИ 9М79

Система управління перших керованих ракет була досить примітивною. Але з плином часу піднімались вимоги до самих ракет і, звісно ж, піднімались вимоги до бортової системи управління. Ракети – це свого роду безпілотні літальні апарати і тому довелося автоматизувати всі функції, які повинна виконувати людина, як в процесі польоту, так і в процесі передстартової підготовки апарату.

Прилади й пристрої, що використовуються в системі управління балістичної ракети і системи прицілювання ракети призначені для вимірювання параметрів руху ракети в польоті, вироблення керуючих (командних) сигналів для системи управління, а також для виставлення спільно з системою прицілювання вимірювачів перед початком руху ракети. В якості вимірників застосовуються акселерометри і гіроскопічні прилади. Акселерометр – це сенсор, що використовується для вимірювання прискорення або сили, викликаного прискоренням інерційної маси. Модель акселерометра в фізичному плані – це інерційна маса підвішена на закріпленій до нерухомого корпусу пружині [1]. Розглянемо схему найпростішого акселерометра з інерційною масою, що лінійно переміщується (див. рис. 1)



Рис. 1.

Чутливим елементом такого акселерометра є інерційна маса m , яка може пересуватися відносно корпусу K вздовж лінії XX , яку називають віссю чутливості акселерометра.

Під час польоту ракети інерційна маса m в силу своєї інерційності прагне залишити незмінним своє початкове положення, внаслідок чого корпус акселерометра пересувається відносно неї. Пересування корпусу відносно m відповідає пересуванню m відносно корпусу в протилежному напрямку. Це пересування зчитується реостатом, який перетворює механічну енергію в електричний сигнал. І уже з електричним сигналом працює «мозок» бортової системи управління. Але у будь-якої системи, де застосовується механічна енергія, є таке поняття, як зношеність. Ракетам, що зараз зберігаються на складах, уже по кількадесят років. Тому уже появилася, чи появиться найближчим часом необхідність заміни механічних(пружинних чи струнних) акселерометрів.

Станом на сьогоднішній день, в наявності є чимала кількість різних видів акселерометрів, що за своїми параметрами нічим не гірші або ж навіть точніші від попередників, наприклад електричні чи оптико-електронні акселерометри. Принцип дії оптичних акселерометрів ґрунтується на явищі відбиття світлового променя від поверхні. Інерційною масою оптичного акселерометра є сталевий паралелепіпед із дзеркальною поверхнею, який закріплений на двох паралельних циліндричних кварцових балках. На необхідній відстані від центра паралелепіпеда розташована оптична пара. При прискоренні інерційна маса відхиляється від положення рівноваги на певний кут, при цьому на фотоприймач буде падати менший потік світла і на виході акселерометра буде спостерігатись інша напруга.

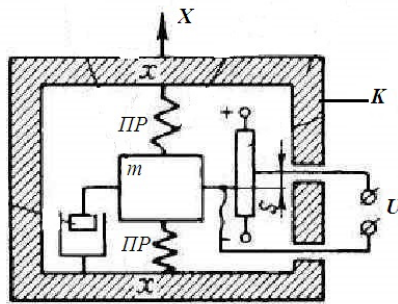
Перевагами оптичного акселерометра є:

- висока точність вимірювання;
- чутливий елемент оптичного акселерометра має високу стійкість до впливу агресивних середовищ, тисків і температур;
- оптичний сигнал у датчику не піддається впливу електромагнітних перешкод, пов'язаних з роботою інших технічних систем.

Список використаних джерел

1. Рудик, А. В., Лісовець, Н. І. (2018) Акселерометри для мобільної робототехніки – Огляд сучасного стану та класифікація. вісник інженерної академії України.

В.В. Мироненко,

кандидат технічних наук, старший науковий співробітник,
Центр воєнно-стратегічних досліджень,
Національний університет оборони України імені І. Черняхівського

«ЯДЕРНА БЕЗПЕКА» У ПОЛІТИКО-ПРАВОВІЙ ДУМЦІ

Характерною науково-теоретичною тенденцією дослідження проблем ракетно-ядерних озброєнь слід визнати активну наукову дискусію щодо питання про належне розуміння сучасної суті поняття «ядерна безпека», що триває у сучасних політологічних дослідженнях. Разом з тим, відсутність політико-правової дефініції цього поняття в чинному законодавстві, як неодноразово визнавалося експертами, не тільки ускладнює правозастосування, але і перешкоджає чіткому визначенню сфери нормативного регулювання [5; 6].

Слід зауважити, що на сучасному етапі неоднозначність розуміння сутності поняття «ядерна безпека» характерна і для держав так званого «пострадянського» простору, що закріпили в своєму законодавстві легальні дефініції даного поняття [5].

З урахуванням сучасних українських науково-правових підходів ядерну безпеку доцільно розглядати як належний стан захищеності людини, суспільства, держави, навколишнього природного середовища, ядерних установок, ядерних матеріалів та пов'язаної з ними інфраструктури від радіаційних, техногенних, воєнних, терористичних, протиправних і несанкціонованих загроз, що забезпечується на національному та міжнародному рівнях шляхом реалізації правових, організаційно-технічних, контрольних, профілактичних і безпекових заходів, спрямованих на дотримання встановлених норм експлуатації ядерних об'єктів, безпечне використання ядерних матеріалів, належне

поводження з радіоактивними відходами та захист населення і довкілля від відомих і прогнозованих ризиків [1; 4; 6].

Під прогнозованими ризиками і загрозами у сфері ядерної безпеки слід розуміти виникнення позаштатних ситуацій, пов'язаних як із нормальною експлуатацією ядерних установок цивільного призначення, так і з наслідками аварій на ядерних об'єктах, пошкодженням атомних електростанцій як об'єктів критичної інфраструктури, зовнішнім воєнним впливом, протиправними або несанкціонованими діями, а також іншими надзвичайними обставинами, здатними спричинити радіаційну загрозу для населення, держави та довкілля [1; 6].

Водночас варто зазначити, що традиційні термінологічні характеристики поняття «ядерна безпека» недостатньо враховують фактор воєнної атаки, окупації або пошкодження ядерних об'єктів, а також використання атомних електростанцій як інструменту воєнно-політичного тиску [4].

У сучасному українському науково-правовому дискурсі структуру поняття «ядерна безпека» доцільно розглядати як багатокомпонентну, що охоплює: по-перше, воєнно-безпековий аспект, пов'язаний із захистом ядерних об'єктів від збройного впливу; по-друге, правовий режим мирного використання атомної енергії; по-третє, запобігання незаконному отриманню, поширенню або використанню ядерних матеріалів і технологій; по-четверте, екологічний вимір, пов'язаний із мінімізацією радіаційних ризиків для населення та довкілля; по-п'яте, політико-безпековий вимір, що відображає значення ядерної безпеки України для європейської системи безпеки [1; 3; 5].

Водночас варто зазначити, що традиційні термінологічні характеристики поняття «ядерна безпека» недостатньо враховують фактор воєнної атаки, окупації або пошкодження ядерних об'єктів, а також використання атомних електростанцій як інструменту воєнно-політичного тиску [2; 6]. У сучасному українському науково-правовому дискурсі структуру поняття «ядерна безпека» доцільно розглядати як багатокомпонентну, що охоплює: по-перше, воєнно-безпековий аспект, пов'язаний із захистом ядерних об'єктів від збройного впливу; по-друге, правовий режим мирного використання атомної енергії; по-третє, запобігання незаконному отриманню, поширенню або використанню ядерних матеріалів і технологій; по-четверте, екологічний вимір, пов'язаний із мінімізацією радіаційних ризиків для населення та довкілля; по-п'яте, політико-безпековий вимір, що відображає значення ядерної безпеки України для європейської системи безпеки [3; 4].

Дослідження теоретичного інструментарію політичних проблем ракетно-ядерної загрози потребує також звернення до категорії «ядерний страх», яка в сучасних умовах може бути інтерпретована як суспільна та

політична реакція на ризик застосування ядерної зброї, пошкодження атомних електростанцій, виникнення радіаційної аварії або масштабного забруднення територій [1; 3; 5]. У цьому аспекті ядерний страх постає не лише як психологічний феномен масової свідомості, а як чинник політичної стабільності, інформаційної безпеки, кризового управління та легітимності державної політики у сфері захисту населення від ядерних і радіаційних загроз .

У цьому контексті поняття «ядерної терпимості» доцільно розглядати не як самостійну усталену правову категорію, а як аналітичну характеристику рівня суспільної прийнятності розвитку ядерної енергетики за умови наявності ефективного державного регулювання, міжнародно-правових гарантій, прозорого контролю, належного захисту ядерних об'єктів і мінімізації екологічних ризиків [2; 3; 5].

Отже, характеристика теоретико-понятійної структури політичного значення ракетно-ядерних програм засвідчує наявність широкого спектру термінів і категорій, серед яких основне значення мають такі, як «ядерна геополітика», «прикордонні держави», «ядерна стабільність», «ядерне стримування», «неядерне стримування», «ядерний конфлікт», «неприйнятний збиток», «ядерна безпека», «ядерний страх», «ядерна терпимість». Даний понятійно-категоріальний інструментарій є основою теоретико-методологічних основ дослідження ракетно-ядерних програм у політиці провідних країн світу.

Список використаних джерел

1. Гаврилюк В. І., Драпей С. С., Кайдик Б. В., Кирищук В. І., Пархоменко В. В., Романова О. П., Самсоненко А. В., Катунін Є. І., Бойко А. В. Ризики у сфері фізичної ядерної безпеки України. *Ядерна фізика та енергетика*. 2021. Т. 22, № 4. С. 409–414.
2. Гунько Л. В., Задорожний В. П. Зовнішні ризики та затрати України щодо можливого відновлення її ядерного потенціалу. *Молодий вчений*. 2021. № 10(98). С. 18–21. DOI: <https://doi.org/10.32839/2304-5809/2021-10-98-5>.
3. Мельник Т. А. Ядерне стримування в Євроатлантичній системі безпеки : дис. ... канд. політ. наук : 23.00.04. Київ, 2021. 231 с.
4. Носовський А. В. Деякі проблемні питання в ядерній енергетичній галузі України. *Ядерна енергетика та довкілля*. 2020. № 3(18). С. 5–9. DOI: <https://doi.org/10.31717/2311-8253.20.3.1>.
5. Політичні проблеми міжнародної безпеки у сфері протидії розповсюдженню ядерної зброї (кін. ХХ – поч. ХХІ ст.) : монографія / за ред. А. І. Кудряченка, О. В. Потехіна. Київ : ДУ «Інститут всевітньої історії НАН України», 2019. 235 с.
6. IAEA. *National Nuclear Security Threat Assessment, Design Basis Threats and Representative Threat Statements : Implementing Guide*. IAEA Nuclear Security Series No. 10-G (Rev. 1). Vienna : International Atomic Energy Agency, 2021. URL: <https://www.iaea.org/publications>.

ЗМІСТ

Розділ 1 ЕКОНОМІЧНІ НАУКИ ТА МЕНЕДЖМЕНТ

<i>Н.Й. Басюркіна, Н.В. Турленко,</i> ІНВЕСТИЦІЙНІ ІНСТРУМЕНТИ РЕГІОНАЛЬНИХ СТРУКТУРНИХ ТРАНСФОРМАЦІЙ В АГРОБІЗНЕСІ	3
<i>І.О. Корчук, Н.С. Куцай,</i> ТЕОРЕТИЧНІ ОСНОВИ ДОСЛІДЖЕННЯ КОРПОРАТИВНОГО УПРАВЛІННЯ ПІДПРИЄМСТВ АПК.....	6
<i>Н.В. Кузьменко, Ю.В. Ємельянова, Р.М. Циган,</i> КАДРОВА СТРАТЕГІЯ ЯК ЕФЕКТИВНИЙ ІНСТРУМЕНТ РЕАЛІЗАЦІЇ КАДРОВОЇ ПОЛІТИКИ ПІДПРИЄМСТВА	10
<i>В.В. Лагодієнко, О.О. Богданов, В.В. Лагодієнко,</i> АСПЕКТИ ДОСЛІДЖЕННЯ МАРКЕТИНГОВОЇ ДІЯЛЬНОСТІ ПІДПРИЄМСТВ АГРОПРОДОВОЛЬЧОЇ СФЕРИ	15
<i>Н.В. Лагодієнко,</i> ПОТРЕБА ТА СКЛАДОВІ СТАЛОГО РОЗВИТКУ АГРАРНОГО ВИРОБНИЦТВА В УМОВАХ ЗРОСТАННЯ ВІДКРИТОСТІ НАЦІОНАЛЬНОЇ ЕКОНОМІКИ	18
<i>С.О. Машканцева,</i> ІНВЕСТИЦІЙНО-ІННОВАЦІЙНИЙ РОЗВИТОК ТРАНСПОРТНОЇ ГАЛУЗІ В УМОВАХ ЕКОНОМІЧНИХ ТРАНСФОРМАЦІЙ РЕГІОНУ	21
<i>К.С. Омельчук,</i> ЗМІНИ В ЯКОСТІ ПОСЛУГ ТА ЇХ ВПЛИВ НА КОНКУРЕНТОСПРОМОЖНІСТЬ ПІДПРИЄМСТВ ЛОГІСТИЧНОЇ СИСТЕМИ РЕГІОНУ.....	23
<i>М.А. Соколов, О.В. Антонова,</i> РЕКЛАМНА ДІЯЛЬНІСТЬ ЯК СКЛАДОВА МАРКЕТИНГУ В НЕМЕРЕЖЕВОМУ ЗАКЛАДІ ГРОМАДСЬКОГО ХАРЧУВАННЯ З УРАХУВАННЯМ ЗАКОНОДАВЧИХ ОБМЕЖЕНЬ	26
<i>К.С. Чайка, Ю.Г. Бочарова,</i> ПІДХОДИ ДО РОЗУМІННЯ ПОНЯТЬ ІНВЕСТИЦІЙНИЙ КЛІМАТ ТА ІНВЕСТИЦІЙНА ПРИВАБЛИВІСТЬ	31
<i>А.Ю. Чухно, Н.М. Головай,</i> ОСОБЛИВОСТІ ІНВЕНТАРИЗАЦІЇ НА ПІДПРИЄМСТВІ	36

<i>О.В. Швець,</i> НЕОБХІДНІСТЬ ДОСЛІДЖЕННЯ ЕКОНОМІЧНОЇ АКТИВНОСТІ НАСЕЛЕННЯ В УМОВАХ СТАЛОГО РОЗВИТКУ РЕГІОНУ	39
--	----

Розділ 2
ІННОВАЦІЯ ЯК СТИЛЬ ЖИТТЯ У ХХІ СТОЛІТТІ

<i>Jarosław Kamiński,</i> THE USE OF COMPUTER AND NEW TECHNOLOGIES IN PRE-SCHOOL EDUCATION	43
--	----

<i>Emil Pieńkowski,</i> E-LEARNING IN THE TEACHING PROCESS	45
---	----

Розділ 3
ІННОВАЦІЇ В ЕКОНОМІЦІ ТА УПРАВЛІННІ.
РОЗВИТОК СОЦІАЛЬНО-ЕКОНОМІЧНИХ ВІДНОСИН
В УМОВАХ ГЛОБАЛІЗАЦІЇ

<i>Marcin Izdebski,</i> SIEĆ 5G – SZANSE I ZAGROŻENIA	47
--	----

<i>Adam Miros,</i> MODELE INFORMATYCZNYCH SYSTEMÓW ZARZĄDZANIA	53
---	----

Розділ 4
СТРАТЕГІЯ СТАЛОГО РОЗВИТКУ ПІДПРИЄМСТВ,
ГАЛУЗЕЙ, КОМПЛЕКСІВ

<i>Г.В. Разумова, А.О. Ганзуля,</i> ФІНАНСОВЕ ПЛАНУВАННЯ В УМОВАХ РОЗВИТКУ НАЦІОНАЛЬНОЇ ФІНАНСОВОЇ СИСТЕМИ	55
--	----

Розділ 5
СУЧАСНИЙ РОЗВИТОК І ПРОБЛЕМИ
ЕКОНОМІЧНОЇ ТЕОРІЇ ТА ПРАКТИКИ

<i>А.С. Бессараб,</i> ПРОБЛЕМИ ВПРОВАДЖЕННЯ ОБОВ'ЯЗКОВОГО МЕДИЧНОГО СТРАХУВАННЯ В УКРАЇНІ	59
---	----

Розділ 6
ФІНАНСИ, ГРОШОВИЙ ОБІГ І КРЕДИТ

О.В. Коломієць, М.О. Кнір,
ФОРМУВАННЯ ІНВЕСТИЦІЙНОЇ СТРАТЕГІЇ ПІДПРИЄМСТВА64

І.В. Кошіль, О.О. Солодка,
ВАЖЛИВІСТЬ УПРАВЛІННЯ КРИЗОВИМИ СИТУАЦІЯМИ В БІЗНЕСІ66

К.М. Мітіч, О.В. Любка,
СУЧАСНІ ПІДХОДИ ДО УПРАВЛІННЯ ФІНАНСАМИ КОРПОРАЦІЇ68

Розділ 7
АДМІНІСТРАТИВНЕ ПРАВО ТА ПРОЦЕС,
ФІНАНСОВЕ ПРАВО, ІНФОРМАЦІЙНЕ ПРАВО

Д.О. Денисова,
ПОРЯДОК ВИКОНАННЯ В УКРАЇНІ СУДОВИХ ДОРУЧЕНЬ
ІНОЗЕМНИХ СУДІВ У АДМІНІСТРАТИВНИХ СПРАВАХ.....72

Розділ 8
АКТУАЛЬНІ ПРОБЛЕМИ
РЕФОРМУВАННЯ СУЧАСНОГО ЗАКОНОДАВСТВА

В.М. Ільченко, О.Я. Переверза,
ФОРМУВАННЯ ТА РЕАЛІЗАЦІЯ АНТИКОРУПЦІЙНОЇ ПОЛІТИКИ.....78

Розділ 9
ГОСПОДАРСЬКЕ ПРАВО ТА ПРОЦЕС

М.В. Думіна, В.О. Кохановський,
РЕАЛІЗАЦІЯ КОРПОРАТИВНИХ ПРАВ
ПРИ ЛІКВІДАЦІЇ АКЦІОНЕРНОГО ТОВАРИСТВА.....82

С.Ю. Хитра, В.О. Кохановський,
ПРАВОВЕ РЕГУЛЮВАННЯ ДІЯЛЬНОСТІ КОЛЕГІАЛЬНОГО
ВИКОНАВЧОГО ОРГАНУ АКЦІОНЕРНОГО ТОВАРИСТВА84

Розділ 10
ЕКОЛОГІЧНЕ, ЗЕМЕЛЬНЕ, АГРАРНЕ ПРАВО

А.В. Третяк, А.П. Гетьман,
ДЕЦЕНТРАЛІЗАЦІЙНИЙ ВЕКТОР РОЗВИТКУ
ЯК НЕОБХІДНИЙ ЧИННИК ЕКОЛОГІЧНИХ ЗМІН В УКРАЇНІ.....87

Розділ 11
ІСТОРІЯ ПОЛІТИЧНИХ І ПРАВОВИХ НАВЧАНЬ

Д.О. Голованов, Е.А. Шановская,
ПОНЯТИЕ «ГРАЖДАНСКОЕ ОБЩЕСТВО» В ИНТЕРПРЕТАЦИИ Г. ГЕГЕЛЯ90

Розділ 12
ІСТОРІЯ ТА ТЕОРІЯ ДЕРЖАВИ І ПРАВА, ФІЛОСОФІЯ ПРАВА

Є.О. Бутирін,
СИСТЕМА ОРГАНІВ УПРАВЛІННЯ НА БУКОВИНІ ПІСЛЯ ПРИЄДНАННЯ
ЦИХ ЗЕМЕЛЬ ДО СКЛАДУ КОРОЛІВСТВА ГАЛИЦІЇ ТА ЛОДОМЕРІЇ93

Розділ 13
**КРИМІНАЛЬНЕ ПРАВО,
КРИМІНАЛЬНО-ВИКОНАВЧЕ ПРАВО, КРИМІНОЛОГІЯ**

О.В. Коротюк,
ОСОБЛИВОСТІ КРИМІНАЛЬНО-ПРАВОВОГО РЕГУЛЮВАННЯ ПРАВОМІРНОЇ
ПОВЕДІНКИ, ЯКА СТОСУЄТЬСЯ ВИКОРИСТАННЯ ЧИ ВЧИНЕННЯ ІНШИХ ДІЙ
ЩОДО ОБ'ЄКТІВ ПРАВА ІНТЕЛЕКТУАЛЬНОЇ ВЛАСНОСТІ.....96

М.В. Хіменко, Ю.В. Нікітін,
ЗАПОБІГАННЯ ВІДМИВАННЮ КОШТІВ
ЗДОБУТИХ ЗЛОЧИННИМ ШЛЯХОМ: ДОСВІД США104

Розділ 14
**КРИМІНАЛЬНИЙ ПРОЦЕС, КРИМІНАЛІСТИКА,
ОПЕРАТИВНО-РОЗШУКОВА ДІЯЛЬНІСТЬ,
СУДОВА ЕКСПЕРТИЗА,
СУДОВІ ТА ПРАВООХОРОННІ ОРГАНИ**

В.В. Басюк,
ПРОБЛЕМА ВИЗНАЧЕННЯ ПОНЯТТЯ ХОЛОДНА ЗБРОЯ
У СУДОВО-ЕКСПЕРТНІЙ ПРАКТИЦІ.....108

С.Г. Галалу,
ПЕРЕШКОДИ СУЧАСНИХ ПІДРОЗДІЛІВ НАЦІОНАЛЬНОЇ ПОЛІЦІЇ ПО
ЗАБЕЗПЕЧЕННЮ ПУБЛІЧНОГО ПОРЯДКУ В ЗОНІ ПРОВЕДЕННЯ ООС.....111

Розділ 15
ПРАВО ЄВРОПЕЙСЬКОГО СОЮЗУ
ТА ПРАВО РАДИ ЄВРОПИ

Д.А. Барбарян, С.С. Панченко,
РІВЕНЬ ЗЛОЧИННОСТІ В ЄВРОПЕЙСЬКОМУ СОЮЗІ
ТА ОРГАНІЗАЦІЯ БОРОТЬБИ З НЕЮ.....115

Розділ 16
ПРАВО ІНТЕЛЕКТУАЛЬНОЇ ВЛАСНОСТІ

Є.С. Завгородній,
ПРОБЛЕМАТИКА МОМЕНТУ ВИНИКНЕННЯ МАЙНОВИХ ПРАВ
ІНТЕЛЕКТУАЛЬНОЇ ВЛАСНОСТІ НА ПРОМИСЛОВИЙ ЗРАЗОК.....120

Розділ 17
ВОЄННІ НАУКИ, НАЦІОНАЛЬНА БЕЗПЕКА,
БЕЗПЕКА ДЕРЖАВНОГО КОРДОНУ

А.І. Бохнак, С.В. Пагуба, Б.Ю. Солдатенко, Р.В. Іваніщак,
НЕОБХІДНІСТЬ ЗАМІНИ АКСЕЛЕРОМЕТРІВ
В БОРТОВІЙ СИСТЕМІ УПРАВЛІННЯ РАКЕТИ 9М79.....124

В.В. Мироненко,
«ЯДЕРНА БЕЗПЕКА» У ПОЛІТИКО-ПРАВОВІЙ ДУМЦІ.....126

Підписано до друку 21.02.2020. Формат 60x84/16. Папір офсетний білий.
Гарнітура «Charter». Друк цифровий. Ум. друк. арк. 7,79. 2-е вид., випр. і доп.
Зам. № 2102/20-3. Тираж 100 прим. Ціна договірна. Виходить змішаними мовами: укр., англ., пол., рос.

Віддруковано з готового оригінал-макета ФОП Москвін А.А.
м. Запоріжжя, просп. Соборний, 109.

Інститут інноваційної освіти. Науково-навчальний центр прикладної інформатики НАН України
e-mail: novaosvita@gmail.com; сайт: www.novaosvita.com

**Видання здійснене за експертної підтримки
Науково-навчального центру прикладної інформатики НАН України
03680, Київ-187, просп. Академіка Глушкова, 40**